

说明书

操作与维护

4812159611_C.pdf

振动式压路机

CC224HF/324HF/384HF

CC2200/3200/3800

引擎

Cummins QSB 3.3 (IIIA/T3)

Deutz TCD 3.6 L04 (IIIB/T4i)

序列号

10000311xxA009344 -

10000315xxA009393 -

10000319xxA009520 -

10000336xxA012872 -

10000340xxA010700 -

10000344xxA012937 -



原版使用说明书的翻译

目录

导言	1
机器	1
预期用途	1
警告标志	1
安全信息	1
概述	2
CE 标志和合格声明	2
安全 - 一般说明	3
安全 - 操作时	5
边缘作业	5
工作驾驶	5
安全 (选配)	7
空调	7
切边器 / 夯实机	7
工作灯 - 氙气	8
特别说明	9
标准滑润剂及其他推荐使用的油液	9
更高环境温度, 超过 +40摄氏度 (104华氏度)	9
环境低温 - 冻结风险	9
温度	9
高压清洗	10
防火	10
翻倒保护装置 (ROPS), 配有 ROPS 的驾驶室	10
电池处理	10
跨接起动 (24伏特)	11
技术规范	13
振动 - 操作人员位置	13
噪音级别	13
电气系统	13
坡道	13

尺寸，侧视图.....	14
尺寸，俯视图.....	15
重量和容积.....	16
生产能力.....	16
综合.....	17
液压系统.....	18
空调/自动控温 (ACC) (可选)	18
紧固扭矩.....	19
压路机说明.....	21
柴油引擎.....	21
电气系统.....	21
推进系统.....	21
制动系统.....	21
转向系统.....	21
振动系统.....	22
驾驶室.....	22
ROPS.....	22
标识.....	23
产品和组件铭牌.....	23
车架上的产品识别码.....	23
机器铭牌.....	24
17PIN 序列号的说明.....	24
引擎铭牌.....	25
标志牌.....	26
位置 - 标志牌.....	26
安全标志牌.....	27
信息标志牌.....	29
仪表/控件.....	30
控制面板和控件.....	30
功能说明.....	31

显示屏说明	34
机器报警	37
“MAIN MENU” (主菜单)	38
“USER SETTINGS” (用户设置)	39
“MACHINE SETTINGS” (机器设置)	40
“SERVICE MENU” (服务菜单)	40
“ABOUT” (有关)	42
启动时的操作员帮助	42
操作员帮助模式	42
仪表和控件，驾驶室	43
驾驶室内仪表与控件功能说明	44
使用驾驶室控件	45
除霜器	45
热气	45
AC/ACC	45
电气系统 (版本 1)	46
主转换开关盒中的保险丝盒	46
电气系统 (版本 2)	47
主转换开关盒中的熔断器卡	47
引擎舱/电池舱中的电源	48
主熔断器板 (Cummins).....	48
主开关处的熔断器盒 (Deutz).....	49
驾驶室内主熔断器	50
操作	51
启动之前	51
主开关 - 打开开关	51
控制仪表盘，调节	51
驾驶员座椅 (可选) - 调节	52
安全带提醒装置	52
操作员座椅，舒适 - 调节	53

驻车制动器	53
显示屏 - 控制	54
联锁	54
操作人员位置	55
视镜	55
启动	56
启动引擎	56
通过按钮设置激活选择的显示屏。	57
警报说明	57
驾驶	58
操作压路机	58
互锁/紧急停车/驻车制动 - 检查	59
枢轴转向装置 (选配)	60
切边器设备 (选配)	60
振动	61
手动/自动振动	61
手动振动 - 开启	62
振幅/频率 - 切换	62
制动	62
正常制动	62
紧急制动	63
关闭	63
停车	64
用塞块塞住钢轮	64
主开关	64
长期停车	65
引擎	65
电池	65
空气滤清器, 排气管	65
给水系统	65

燃油箱	65
液压油箱	65
遮盖, 防水油布	65
转向油缸、铰链等	66
其他	67
吊装	67
锁定联结关节	67
吊装压路机	68
用千斤顶起重压路机:	68
联结关节解锁	69
牵引/恢复	69
发动机运行时的短距离曳引	70
发动机不工作时的短距离曳引	70
牵引压路机	71
拖车眼	71
运输	72
装载 CC224-624, CC2200-6200	73
操作说明 - 概述	75
预防性维护	77
承诺和交付检查	77
保修	77
维护 - 滑润剂和符号	79
维护符号	80
维护 - 维护计划	81
维修及维护位置	81
综述	81
每工作 10 小时 (每天)	82
第一次工作 50 小时后	82
每运行 50 小时 (每周)	83
每工作 250 小时 (每月)	83

每工作 500/1500 小时	84
每工作 1000 小时 (每六个月)	84
每工作 2000 个小时	85
维护 , 10 小时	87
柴油引擎 - 检查油位	87
冷却剂液位 - 检查	88
燃油箱 - 加油	88
水箱 , 标准 - 注满	89
液压油箱 - 检查油位	89
洒水装置/钢轮 检查	90
清洁粗滤器	90
洒水系统/钢轮 清洁洒水喷嘴	91
紧急供水 (附件) - 在水泵系统中的附加水泵	91
刮板 , 弹簧作用 检查	92
刮板 设置 - 调节	93
维护 - 50 小时	95
燃油过滤器 - 排油	95
钢轮齿轮 - 检查油位	96
维护 - 250 小时	97
柴油机 更换机油	97
引擎 更换滤油器	98
液压油冷却器 检查 - 清洁	98
电池 - 检查状态	99
空调 (选配) - 检查	99

空调 (选配)	
干燥过滤器 - 检查	100
切边器 (选配)	
- 润滑	100
维护 - 500 小时	101
柴油机	
更换机油	101
引擎	
更换滤油器	102
引擎燃油过滤器 - 更换/清洁	102
液压油冷却器	
检查 - 清洁	103
电池	
- 检查状态	103
空气滤清器	
检查 - 更换主空气过滤器	103
备用滤器 - 更换	104
空气滤清器	
- 清洁	105
钢轮 - 油位	
检查 - 填充	105
橡胶件与安装螺钉	
检查	106
座椅轴承 - 润滑	106
枢轴轴承 (选配) - 润滑	107
液压油箱盖 - 检查	107
空调 (选配)	
- 检查	107
空调 (选配)	
干燥过滤器 - 检查	108
切边器 (选配)	
- 润滑	108
维护 - 1000 小时	109
柴油机	
更换机油	109

引擎	
更换滤油器	110
引擎燃油过滤器 - 更换/清洁	110
液压油冷却器	
检查 - 清洁	111
电池	
- 检查状态	111
空气滤清器	
检查 - 更换主空气过滤器	111
备用滤器 - 更换	112
空气滤清器	
- 清洁	113
液压过滤器	
更换	114
钢轮 - 换油	115
钢轮齿轮 - 换油	115
钢轮齿轮 - 检查油位	116
橡胶件与安装螺钉	
检查	116
座椅轴承 - 润滑	117
枢轴轴承 (选配) - 润滑	117
液压油箱盖 - 检查	118
转向栓 - 紧固	118
驾驶室	
空气过滤器 - 更换	119
空调 (选配)	
- 全面检修	119
空调 (选配)	
干燥过滤器 - 检查	120
切边器 (选配)	
- 润滑	120
维护 - 2000 小时	121
柴油机	
更换机油	121

引擎	
更换滤油器	122
引擎燃油过滤器 - 更换/清洁	122
液压油冷却器	
检查 - 清洁	123
电池	
- 检查状态	123
空气滤清器	
检查 - 更换主空气过滤器	123
备用滤器 - 更换	124
空气滤清器	
- 清洁	125
液压过滤器	
更换	126
钢轮 - 换油	127
钢轮齿轮 - 换油	127
钢轮齿轮 - 检查油位	128
橡胶件与安装螺钉	
检查	128
座椅轴承 - 润滑	129
枢轴轴承 (选配) - 润滑	129
液压油箱盖 - 检查	130
液压油箱	
更换液压油	130
燃料箱	
- 清洁	131
洒水系统	
- 排水	131
水箱 - 清洁	132
转向接头 - 检查	132
转向栓 - 紧固	133
驾驶室	
空气过滤器 - 更换	133

空调 (选配) - 全面检修.....	134
空调 (选配) 干燥过滤器 - 检查.....	134
切边器 (选配) - 润滑.....	135

导言

机器

Dynapac CC224HF/324HF/384HF, CC2200/3200/3800 是 8/8/9.5 公吨级自行振动双轮压路机, 鼓轮宽 1500/1730/1730 毫米 (59/68/68 英寸)。上面配有传动、制动和振动装置, 两个鼓轮上安装有洒水定时器。

CC224HF/324HF, CC2200/3200 也和 Combi 一样在背后携带了 4 个橡胶轮胎用以替换钢轮。

众多不同的引擎功率设置、操作员平台、多种控制能力和选项使得机器可运用于变化多样的配置环境。

预期用途

该机器的设计主要用于压实薄沥青层和厚沥青层, 双振动振幅可以最大化该功能。它也可以用于压实粒状土壤, 如沙子和砾石。

警告标志



警告！危险或危险操作标记。
无视警告将威胁人身安全或导致严重受伤。



注意！危险或危险操作标记。
无视警告将导致机器损坏或财产损失。

安全信息



建议您按照操作手册对操作员进行培训,
至少应培训如何对机器进行操作和日常维护。

机器上不得载客,
操作员在操作机器时必须坐在座位上。



所有压路机操作人员都必须仔细阅读随车安全手册。
严格按照安全说明操作。
不得将安全手册带离压路机。



建议操作人员仔细阅读手册上的安全说明。
严格按照安全说明操作。
确保可以方便地取阅本手册。



在启动机器或进行任何维护之前,
必须阅读整个手册内容。



本使用手册如有缺页、破损或模糊不清，请立即更换。



压路机在室内工作时应保证良好通风（风扇排风）。

概述

本手册内容包含压路机的操作和维护说明。

压路机须进行良好保养以发挥其最佳性能。

应保持机器清洁，从而尽可能早发现诸如泄漏、螺栓及连接松动等情况。

每天在启动前须检查机器。对机器进行全面检查以及及时发现有无泄漏或其他故障。

检查压路机下的地面情况。发生泄漏时在地上比在机器上更容易发现。



环境保护！ 请勿随意排放机油、燃油或其他对环境有害的物质。必须将废旧滤芯、放出的机油和残余燃油送交专门机构进行环保处理。

此手册包含定期维护说明，可在每工作 10 和 50 小时之后由机器操作员进行维护。其他维护间隔必须由经认证的 (Dynapac) 服务人员进行。



有关引擎的说明，请参见制造商的引擎手册。

柴油引擎的具体维护和检查工作必须由引擎供应商经认证的人员进行。

CE 标志和合格声明

（适用于在欧盟/欧洲经济共同体销售的机器）

机器上印记有 CE 标志。这表明该机器在交货时，符合《机械指令 2006/42/EC》规定的适用于该机器的基本健康和安​​全指令，同时也符合适用于该机器的其他规定和指令。

机器随附了“合格声明”，上面说明了相关规定和指令及其补充资料，同时，符合规定的统一标准和其他规定必须以书面形式传达。

安全 - 一般说明

(也可参见安全手册)



1. 操作人员在启动压路机之前必须熟悉“操作”部分的内容。
2. 确保遵循“维护”部分的内容。
3. 只有具有操作经验或是经过培训的操作人员才允许操作压路机。压路机上不允许携带无关人员。操作压路机时必须保持就座。
4. 决不允许在压路机需要调整或维修时进行操作。
5. 只有在压路机静止时才能安装与拆卸机器。使用机器上的踏板、拉手和护栏。安装与拆卸机器时必须用三点支撑（双脚和单手或单脚和双手）。不要从机器上跳下。
6. 压路机在非安全路面上操作时必须使用 ROPS（倾翻保护结构）。
7. 在急转弯处须慢速行驶。
8. 尽可能避免横过坡道。在坡道上应直上直下行驶。
9. 如路基没有足够的承受力或路基靠近斜坡，则请勿在边缘以外区域操作压路机。避免靠近边缘、壕沟行驶，同时不平整的地面状况也会影响支撑压路机的承受力。
10. 确保压路机在行进的前后方向、地面及上方没有任何障碍。
11. 在不平整的地面上操作时应倍加小心。
12. 使用附带的安全装置。操作带有 ROPS/ROPS 驾驶室的机器时必须系好安全带。
13. 保持压路机清洁。及时清理操作平台上附着的污垢或油泥。保持所有标记和标志牌的清洁、清晰。
14. 燃油补给之前的安全事项：
 - 关掉引擎
 - 禁止吸烟。
 - 压路机附近无明火。
 - 加油喷嘴与油箱口应先接地以避免出现火花。
15. 在维修或保养之前：
 - 给鼓轮/车轮垫好楔块。
 - 必要时锁定联结关节。
 - 在整平刀和石屑撒布机等悬挂设备下方放置垫块。
16. 如果噪音水平超过 85 分贝(A)，建议使用听力保护装置。噪音大小取决于压路机上的设备及其作业时的路面材料。
17. 不得对压路机进行任何可能影响安全的改动或调整。只有经过戴纳派克公司的书面认可后才能对压路机进行改动。

18. 在液压油达到正常工作温度之前应避免使用压路机。液压油温度很低时，其制动距离要比正常情况下长。参看“停车”部分的说明。

19. 为了您自身的安全，请不要脱下：
 - 安全帽
 - 钢包头工作鞋
 - 防护耳罩
 - 反光衣/警示衣
 - 工作手套

安全 - 操作时



防止闲人进入或停留在危险区域，该危险区域是指距运行的机器至少 7 米 (23 英尺) 的圆形区域。
操作员可以允许一个人留在危险区内，但他/她必须保持专注，仅在可以看到这个人或收到清楚的位置指示时操作机器。



尽可能避免横过坡道。而应在坡道上直上直下行驶。

边缘作业



如路基没有足够的承受力或路基靠近斜坡，则请勿在边缘以外区域操作压路机。



注意，压路机转向时重心会外移。例如，向左转向时重心将右移。

工作驾驶

避免靠近边缘、壕沟行驶，同时不平整的地面状况也会影响支撑压路机的承受力。留意机器上方的潜在障碍物，例如上方电缆和树枝等。

在边缘和孔洞附近进行压实作业时，请特别注意路基的稳定性。为了保持压路机的稳定性，请勿靠近之前被反复压实的轨道。在靠近陡坡或路基承受力未知处，请考虑使用远程控制或后操纵式压路机等其他压实方法。



在出现紧急情况从驾驶室逃离时，取下右后方柱子上的锤子，然后将后窗玻璃击碎。



建议在坡道上或非安全路况下操作时使用 ROPS (翻倒保护装置) 或者配有 ROPS 的驾驶室。始终系好安全带。

安全 (选配)

空调

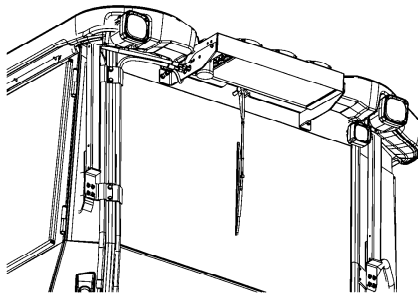

图例：空调 (ACC)



系统中含有加压制冷剂。
禁止将制冷剂释放于大气当中。



制冷剂回路操作只能由指定公司进行。



冷却系统已进行加压。
不正当操作可导致人员严重受伤。
不得拆卸或松动软管接头。



如有需要，
必须由经过授权的人员使用认证的制冷剂对系统进行再填充。请参见设备上或其附近的贴标。

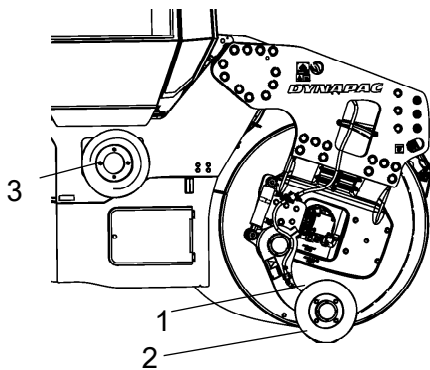

图例：切边器/夯实机

1. 运输位置
2. 操作位置
3. 切边器/夯实机轮固定器。

切边器 / 夯实机



操作人员必须确保机器操作时现场无人。



切边器由旋转组件组成，注意不得将其碾碎。



必须在每次使用后，将工具返回至运输位置 (凸起位置) (1)。



若已将切边器及其零件拆除，
则确保将其置于安全位置并放在地面上。

工作灯 - 氙气



警告，高压危险！

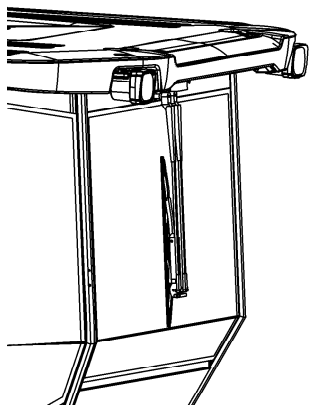

图驾驶室上的氙灯

氙灯类型的作业灯具有辅助高压电源。

仅能在断开主电源的情况下由具有资质的电工进行灯上作业。

请联系 Dynapac 经销商！



警告，废物对环境有害！

氙灯类型的作业灯包括含汞 (Hg) 的放电管。

损坏的灯是有害废物，应按当地法规进行销毁。

特别说明

标准滑润剂及其他推荐使用的油液

出厂前，压路机的各个系统和组件均已根据润滑规范要求添加了油和液体。其适用环境温度为 -15°C 到 $+40^{\circ}\text{C}$ (5°F - 105°F)。



生物性液压油的最高环境温度为 $+35^{\circ}\text{C}$ (95°F)。

更高环境温度，超过 $+40$ 摄氏度 (104 华氏度)

如果压路机在较高的环境温度下工作，但不超过 $+50$ 摄氏度 (122 华氏度)，建议采取以下措施：

柴油机在此温度下使用常规机油仍可运转。然而，其他部件必须使用下列油品：

液压系统 - Shell Tellus T100 矿物油或类似产品。

环境低温 - 冻结风险

确保给水系统没有/已排空水（洒水装置、软管、储水箱）或已加入防冻液，以防止系统冻结。

中央水箱的外部软管可断开，并且其末端可置入装有防冻剂的容器内，使其流过泵/过滤器。

温度

温度限制适用于标准压路机。

如果压路机配有辅助设备，如降噪装置，则在较高环境温度下需更加小心监控。

高压清洗

不得直接喷到电子元件上。



切勿对仪表板/显示屏进行高压清洁。



不能使用高压清洁和水清洗“电子驱动控制系统”和计算机箱。请使用干燥的擦拭物进行清洁。



不得使用可导致电子元件损坏的清洁剂，或具有导电性的清洁剂。

用塑料袋罩在燃油加油盖上并用橡皮带扎紧。这是为了避免高压水进入加油盖上的透气孔。一旦进水将导致故障，例如堵塞滤清器。



切勿将水枪直接对准燃油油箱盖或排气管内喷射。使用高压水枪时应特别注意。

防火

一旦机器失火，请使用 ABC 级干粉灭火器。

也可以使用 BE 级二氧化碳灭火器。

翻倒保护装置 (ROPS)，配有 ROPS 的驾驶室



如果机器配有翻倒保护装置（ROPS 或配有 ROPS 的驾驶室），则不得在其中进行焊接或钻孔作业。



切勿尝试修复损坏的翻倒保护装置或驾驶室。必须更换新的翻倒保护装置或驾驶室。

电池处理



卸下电池时，必须先断开负极线。



安装电池时，必须先连接正极线。



请按环保要求妥善处理旧电池。
电池含有有害的铅。



请勿使用快速充电器为电池充电。
这会缩短电池使用寿命。

跨接启动 (24 伏特)



请勿将负极缆线接到无电电池的负极上。
一旦出现火花，
将会点燃电池周围生成的氢氧气体。



检查助推启动电池，
其电压须与无电电池的电压相同。

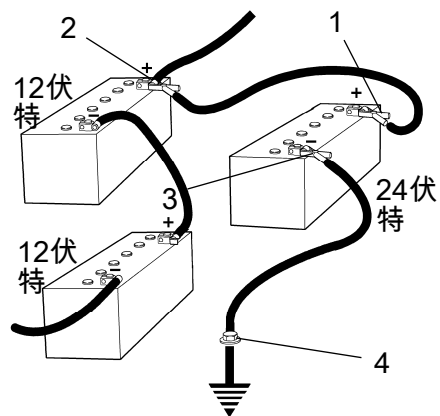

图：助推启动

关闭点火装置和所有耗电设备。关闭提供助推启动电源的机器上的引擎。

跳线跨接必须具有 24 伏特 电压。

首先将助推启动电池的正极 (1) 连接到物电电池的正极 (2)。然后将助推启动电池的负极 (3) 连接到电池电量不足的机器上的相应螺栓 (4) 或吊环等处。

启动提供电源的机器的引擎。让它运转一段时间。然后启动另一台机器。按相反的顺序断开缆线的连接。

技术规范

振动 - 操作人员位置
(ISO 2631)

振动是按照欧盟市场上装备的机器以 EU 2000/14/EC 标准中规定的工作周期在软聚合物材料上测量的。测量时开启振动，操作人员座椅处于运输位置处。

全车振动测量结果低于 2002/44/EC 指令中规定的执行值 0.5 m/s^2 。（极限值为 1.15 m/s^2 ）

手、臂部位的振动测量结果也低于上述标准中规定的作用值 2.5 m/s^2 。（极限值为 5 m/s^2 ）

噪音级别

噪音级别是按照欧盟指令 2000/14/EC（针对投放欧洲市场的机器）中规定的操作循环在软质聚合材料上测量的。测量时开启振动功能，操作人员座椅位于运输位置处。

保证的声功率级别， L_{WA}	60kW 74/75kW	106 dB (A) 107 dB (A)
操作人员耳边（平台）的声压级别， L_{pA}		91 ±3 dB (A)
操作人员耳边（驾驶室）的声压级别， L_{pA}		85 ±3 dB (A)

在实际操作中，不同的操作条件可能会导致上述数值发生变化。

电气系统

机器按照 EN 13309:2000“工程机械”中的规定对机器进行了电磁兼容性测试。

坡道

这是当机器静止时在坚硬平坦的表面所测得的角度。

转向角度为零,振动档关闭且所有油箱已注满。

必须注意，松软路面、转向、振动、行进中以及重心提升等情况都会导致压路机在小于此指定坡度时发生倾覆。



最大 20° 或 36%

尺寸，侧视图

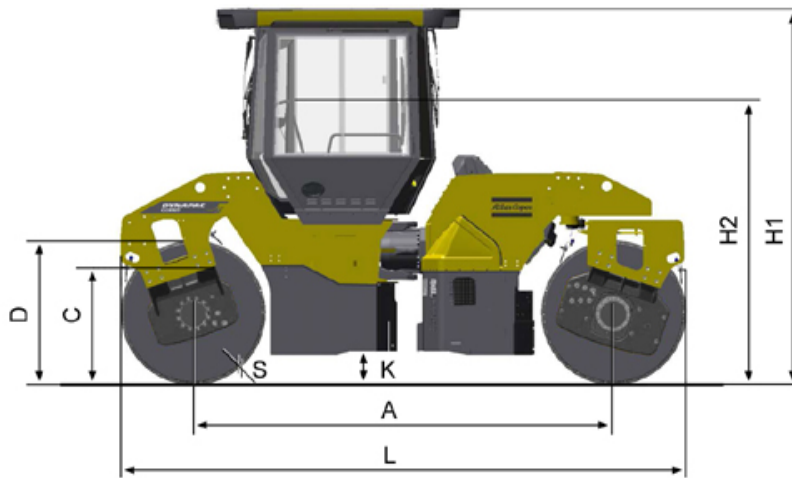

	尺寸	毫米	英寸
A	轴距	3340	131
D	直径，鼓轮	1150	45
H1	高度，带 ROPS/驾驶室	2990	118
H2	高度，无 ROPS/驾驶室	2275	90
K	离地间隙	310	12
L	长度，标准变体	4490	177
S	厚度，鼓轮幅度，标称	18	0.7

尺寸，俯视图

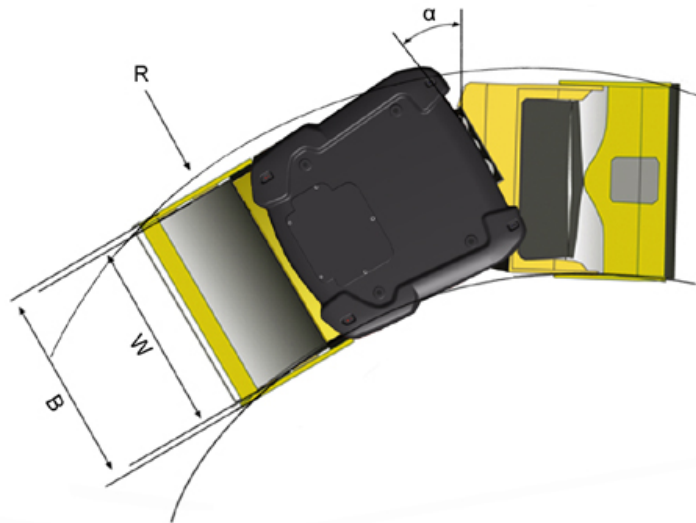

	尺寸	mm	in
B1	机器宽度，标准		
	CC224HF，CC2200	1620	64
	CC324HF/384HF，CC3200/3800	1870	74
B2	机器宽度，不对称	2145	84.5
R1	转弯半径，外侧		
	CC224HF，CC2200	6570 / 5190*	259 / 204*
	CC324HF，CC3200	6685 / 5305*	263 / 209*
	CC384HF，CC3800	6685	263
R2	转弯半径，内侧		
	CC224HF，CC2200	5570 / 3225*	219 / 127*
	CC324HF，CC3200	-	-
	CC384HF，CC3800	-	-
W	鼓轮宽度		
	CC224HF，CC2200	1500	59
	CC324HF/384HF，CC3200/3800	1730	68
	*) 含偏置		

重量和容积

重量

工作重量		无 ROPS 的	ROPS (EN500)	驾驶室	
CC224HF , CC2200	标准	(千克)	7 300	7 600	7 800
		(磅)	16 100	16 760	17 200
	偏置	(千克)	7 800	8 100	8 300
		(磅)	17 200	17 860	18 300
CC324HF , CC3200	标准	(千克)	7 800	8 100	8 300
		(磅)	17 200	17 860	18 300
	偏置	(千克)	8 300	8 600	8 900
		(磅)	18 300	18 960	19 630
CC384HF , CC3800	标准	(千克)	9 100	9 400	9 600
		(磅)	20 070	20 730	21 170

液仓容积

燃油箱	130 升	34 加仑
水箱	750 公升	198 加仑

生产能力

压实数据

静线压力	(前端)	(后端)	
CC224HF , CC2200	25,7	25,7	(千克/厘米)
	144	144	(pli)
CC324HF , CC3200	23,6	23,6	(千克/厘米)
	132	132	(pli)
CC384HF , CC3800	27,2	27,2	(千克/厘米)
	152	152	(pli)

振幅	高	低	低(CE-2006)
	0,7	0,3	0,2 (毫米)
	0,028	0,012	0,008 (英寸)

振动频率	高振幅	高振幅 (CE-2006)	低振幅	低振幅 (CE-2006)
	48	48	67	61 (赫兹)
	2 850	2 850	4 020	3 660 (次振动/ 分钟)
离心力	高振幅	高振幅 (CE-2006)	低振幅	低振幅 (CE-2006)
CC224HF, CC2200	78	72	67	38 (千牛)
	17 550	16 200	15 075	8 550 (磅)
CC324HF/384HF, CC3200/3800	90	77	75	43 (千牛)
	20 250	17 325	16 875	9 675 (磅)

推进

速度范围	0-12 km/h	0-7.5 mph
爬坡能力 (理论值)		
CC224HF, CC2200	42 %	
CC324HF/384HF, CC2200/3800	37 %	

综合

引擎

厂商/型号	Cummins QSB 3.3	(IIIA/T3)
	Deutz TCD 3.6 L04	(IIIB/T4i)
功率输出 (SAE J1995), 2200 转/分钟	60 千瓦 (IIIA/T3)	80hp
	74 千瓦 (IIIA/T3)	99hp
	75 千瓦 (IIIB/T4i)	100hp
引擎转速		
- 空档	900 转/分钟	
- 装/卸	1600 转/分钟	
- 工作/运输	2200 转/分钟	



符合 T4i/IIIB 阶段排放标准的引擎需要使用超低含硫量柴油 (ULSD) 燃料，其中硫含量为 15 ppm (百万分之一) 或更少。较高的含硫量将会导致操作问题，并且危及组件的使用寿命，从而会导致引擎故障。

电气系统

电池	24V (2x12V 74Ah)
交流发电机	24V 60A
熔断器	请参见电气系统 - 熔断器

灯泡 (如已安装)	瓦特	插座
前车灯	75/70	P43t (H4)
前转向灯	2	BA9s
侧灯	5	SV8,5
制动位置灯	21/5	BAY15d
后转向灯	21	BA15s
车牌灯	5	SV8,5
作业灯	70	PK22s (H3)
	35	氙灯
驾驶室灯	10	SV8,5

液压系统

开启压力	MPa	Psi
传动系统	35	5 080
供应系统	2.5	365
振动系统	19	2 760
控制系统	20	2 900
制动器分离器	1.8	260

空调/自动控温 (ACC) (可选)

本手册描述的系统为 AC/ACC 型号 (自动控温)。在驾驶室门窗关闭的情况下，ACC 系统可保持驾驶室内设定温度不变。

此系统含有氟化温室气体。

冷却剂名称：HFC-134a

注满时冷却剂重量：1.350 千克

CO₂ 同等排放量：1.930 吨

全球变暖潜能值 (GWP)：1430

紧固扭矩

使用扭矩扳手紧固的上油或干燥螺栓的紧固扭矩以 Nm 表示。

公制粗螺纹，光亮镀锌 (fzb)：

强度等级：

M - 螺纹	8.8，上油的	8.8，干的	10.9，上油的	10.9，干的	12.9，上油的	12.9，干的
M6	8,4	9,4	12	13,4	14,6	16,3
M8	21	23	28	32	34	38
M10	40	45	56	62	68	76
M12	70	78	98	110	117	131
M14	110	123	156	174	187	208
M16	169	190	240	270	290	320
M20	330	370	470	520	560	620
M22	446	497	626	699	752	839
M24	570	640	800	900	960	1080
M30	1130	1260	1580	1770	1900	2100

公制粗牙螺纹，锌处理 (Dacromet/GEOMET 工艺)：

强度等级：

M - 螺纹	10.9，上油的	10.9，干的	12.9，上油的	12.9，干的
M6	12,0	15,0	14,6	18,3
M8	28	36	34	43
M10	56	70	68	86
M12	98	124	117	147
M14	156	196	187	234
M16	240	304	290	360
M20	470	585	560	698
M22	626	786	752	944
M24	800	1010	960	1215
M30	1580	1990	1900	2360

压路机说明

柴油引擎

该机器配有完全由电子控制的水冷四缸、带直喷 (HPCR) 和中冷器的涡轮增压 (WGT) 柴油引擎。

WGT - 废气旁通阀涡轮

HPCR - 高压共轨燃油喷射

(IIIB/T4i)

该引擎还配有冷却式排气再循环 (ceGR) 和柴油氧化催化剂 (DOC) 系统，用于排气后处理。

该引擎还具备电控式可变流量涡轮 (VFT) 以及密封曲轴箱通风系统。

ceEGR - 外部冷却式排气再循环 - 电控

DOC - 柴油氧化催化剂

VFT - 可变流量涡轮增压器 - 电控

电气系统

该机器拥有以下控制装置【电子控制装置 (ECU)】和电子装置。

- 主要电子控制装置 (用于机器)
- 柴油引擎控制装置 (ECM)
- I/O 板 (控制板)
- 显示屏

推进系统

推进系统是一种静液压系统

传动装置 (推进电机 + 齿轮) 推动每个鼓轮或轮对。

带裂鼓的机器每半鼓配有一个传动装置，同时还配有防尾旋系统。

所有推进电机都并联连接，液压泵向所有电机提供液压油。

机器速度与控制杆的角度成正比 (前进/后退档杆的挠度调节速度)。速度选择器作为选配件供应。

制动系统

制动系统包括行车制动器、辅助制动器和驻车制动器。行车制动器导致推迟推进系统，即静液压制动。

辅助/停车制动器

辅助和停车制动系统将弹性制动盘纳入每个鼓轮，鼓轮与轮对分别对半。制动盘由液压分离。

转向系统

转向系统是一种静液压系统。方向盘连接至转向阀，将

液流输送至铰接接头处的转向助力油缸。液压泵向转向阀提供润滑油。

转向角度与方向盘转向的角度成正比。

在某些市场中，该机器还配有手动或电动液压紧急转向系统。

振动系统

振动系统是一种静液压系统，其中液压电机推动偏心轴，从而产生鼓轮的振动。

前后鼓轮中的偏心轴产生鼓轮的振动。

每个偏心轴均由液压电机推动。液压泵向每个液压电机提供润滑油。

液压电机的旋转方向控制高振幅/低频率或低振幅/高频率。

驾驶室

驾驶室具有加热和通风系统，所有窗户都带有除霜器。驾驶室可配有空调 (ACC)。

紧急逃生出口

驾驶室设有两个紧急逃生出口：门和驾驶室后窗，可用位于驾驶室内部的应急锤打破。

ROPS

ROPS 为“翻倒保护装置”的缩写。

根据 ROPS 标准，可认证驾驶室为防护驾驶室。

如果任何驾驶室或 ROPS 结构保护架构出现塑料变形或出现裂痕，必须立即更换驾驶室或 FOPS/ROPS 结构。

在未事先与 Dynapac 生产部门商讨的情况下，不得擅自修改驾驶室或 ROPS 结构。Dynapac 将根据 ROPS 标准的适用情况决定是否批准修改。

标识

产品和组件铭牌

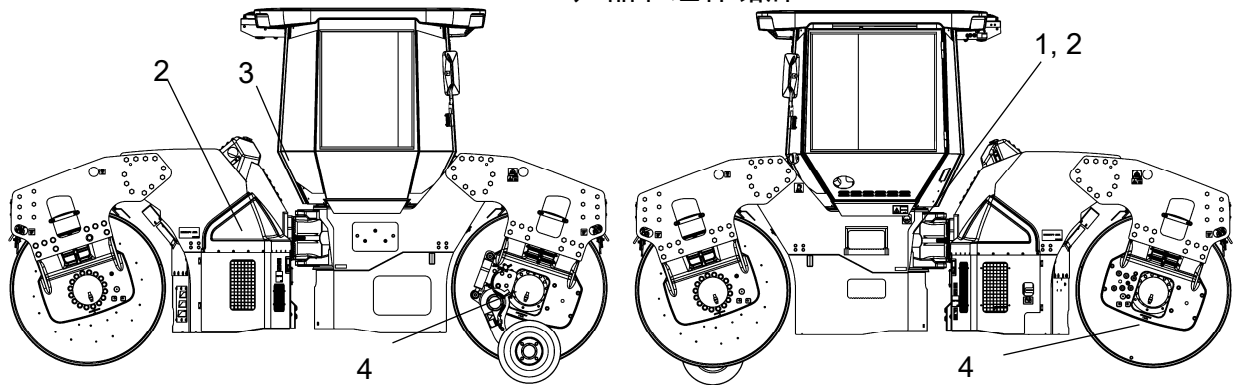

1. 产品铭牌 - 产品标识号 (PIN)、指定型号/类型
2. 引擎铭牌 - 类型说明、产品和序列号
3. 驾驶室/ROPS 铭牌 - 认证、产品和序列号
4. 组件铭牌、鼓轮 - 产品和序列号

车架上的产品识别码

机器 PIN (产品识别码) (1) 印在前车架的右边

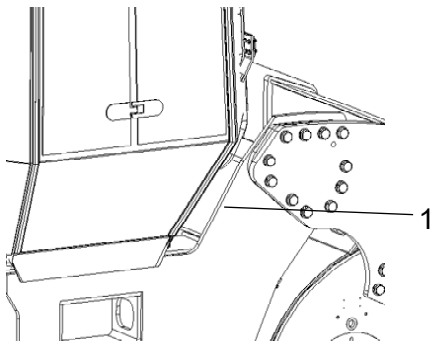

图：前车架上的 PIN

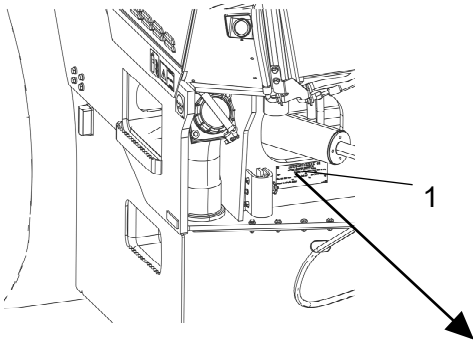

图：操作平台
1. 机器铭牌

机器铭牌

机器类型铭牌 (1) 附着在后车架的左前侧，在转向接头附近。

除其它内容外，铭牌标明了制造商名称和地址、机器型号、PIN、产品识别码（序列号）、整机重量、发动机功率和制造年份。（某些情况下没有 CE 标记。）

		Dynapac Compaction Equipment AB Box 504, SE-371 23 Karlskrona Sweden		
Product Identification Number				
Designation	Type	Rated Power	Max axle load front / rear	
		kW	kg	
Gross machinery mass	Operating mass	Max ballast		Year of Mfg
kg	kg	kg		
Made in Sweden				
<small>4811 0001 33</small>				

订购备件时请注明机器的 PIN。

17PIN 序列号的说明

- A= 制造商
- B= 系列/型号
- C= 检查字母
- F= 序列号

100	00123	V	0	A	123456
A	B	C	F		

引擎铭牌

引擎类型铭牌 (1) 粘贴于引擎顶端及右侧。

铭牌详细说明了引擎类型、序列号和引擎规格。

订购配件时请注明引擎的序列号。另请参见引擎手册。

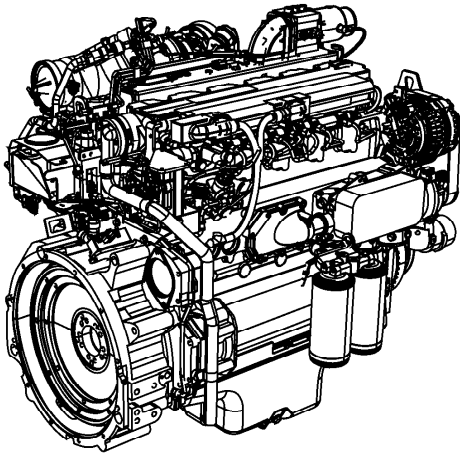

如果引擎上的原始铭牌被其他设备/配件覆盖，某些机器上可能有一个引擎铭牌以及机器铭牌。

标志牌

位置 - 标志牌

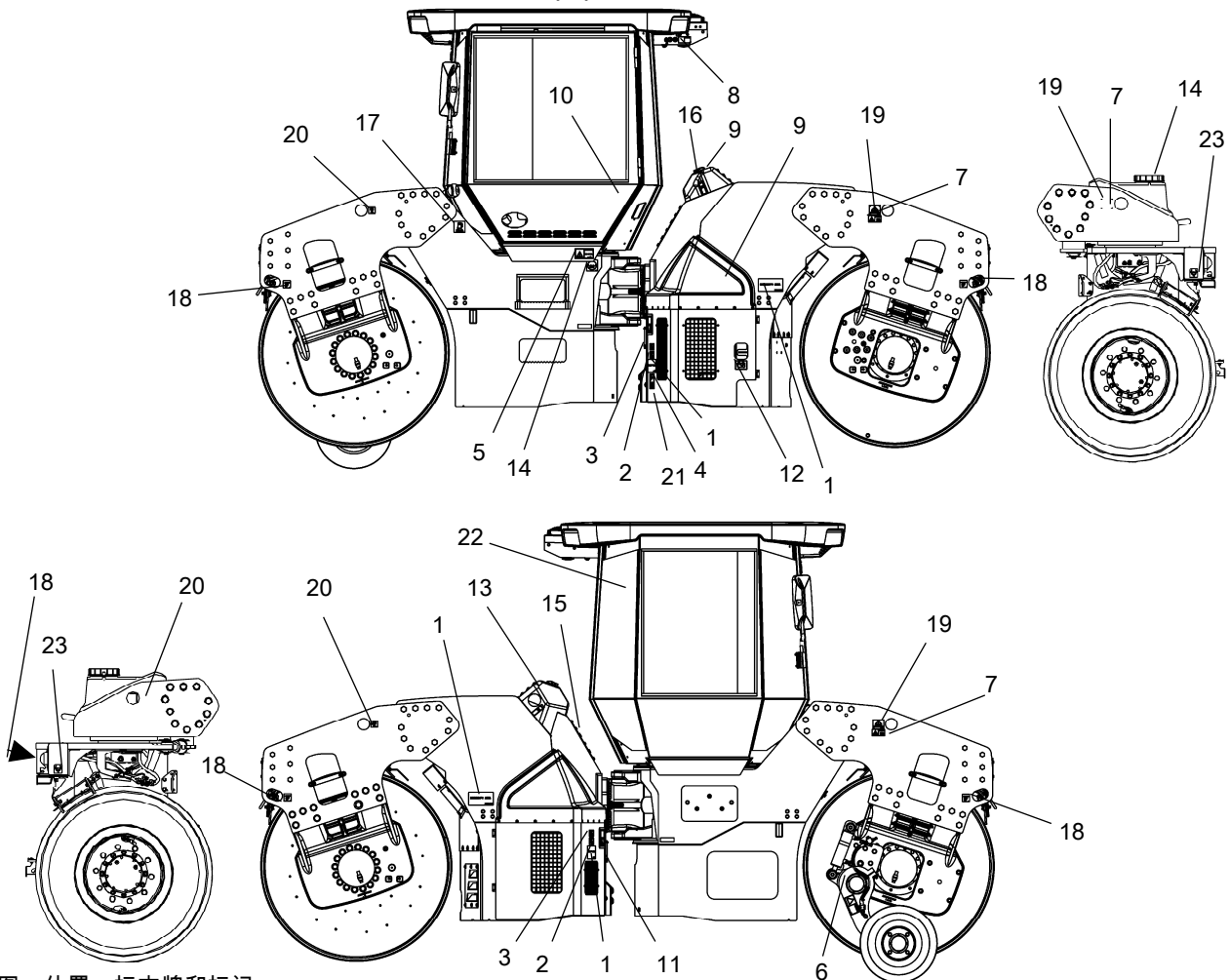

图：位置、标志牌和标记

1. 警告，压碎区	4700903422	12. 总开关	4700904835
2. 警告，旋转的发动机组件	4700903423	13. 冷却剂	4700388449
3. 警告，表面灼热	4700903424	14. 水	4700991657
4. 警告，制动器分离器	4700904895	15. 液压油液位	4700272373
5. 警告，使用手册	4700903459	16. 液压油	4700272372
		生物性液压油	4700904601/792772
6. 警告，切边器	4700904083	17. 柴油燃料	4700991658*
			48121100345**
7. 警告，锁定装置	4700908229	18. 固定点	4700382751
	4812125363		
8. 警告，有毒气体	4700904165	19. 起重铭牌	4700904870
9. 警告，起动气体	4700791642	20. 起重点	4700357587
10. 手册箱	4700903425	21. 声效应级	4700791276/77
11. 电池电压	4700393959	22. 紧急出口	4700903590
		23. 轮胎压力 (Combi)	4700355983
		24. 硫含量低的燃料	4811000344**

*) IIIA/T3

**) IIIB/T4i

安全标志牌

请始终确保所有安全贴标完全清晰可见，如难以辨认请去除污垢或订购新贴标。使用每个贴标上指定的零件号。

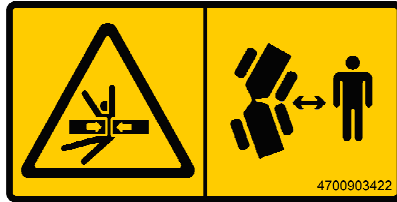

4700903422
警告 - 碾压区域，联结关节/钢轮。

必须与挤压区域保持安全距离
(压路机上装有转向轴的两个挤压区域)

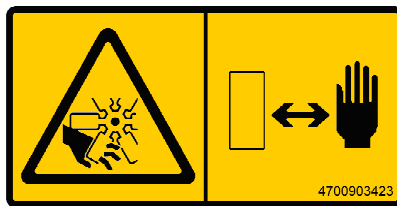

4700903423
警告 - 引擎旋转件。

将手远离危险区域

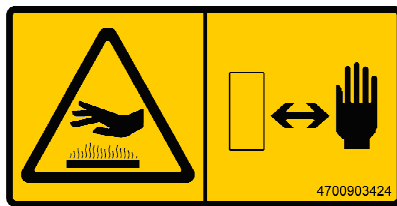

4700903424
警告 - 引擎机舱表面高温。

将手远离危险区域

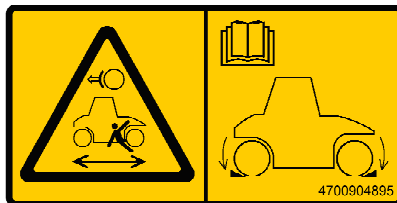

4700904895
警告 - 刹车分离

刹车分离前，请参阅《牵引》一节。

当心不要被碾压。

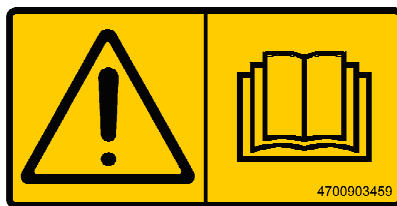

4700903459
警告 - 说明手册

操作人员在操作机器前必须仔细阅读安全、操作和维护说明。

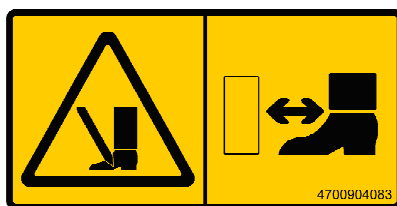

4700904083
警告 - 切边器 (选配)

旋转零件警告

必须与碾压区域保持安全距离。



4700908229
警告 - 挤压危险

起吊时必须锁住铰接装置。
请阅读说明手册。

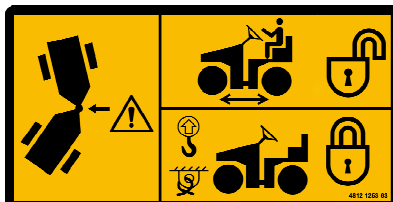

4812125363
警告 - 锁定

运输过程中必须锁定联结关节。
请阅读说明手册。

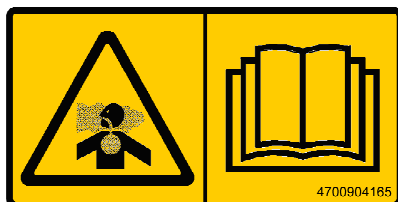

4700904165
警告 - 有毒气体 (附件, ACC)

参阅说明手册。



4700791642
警告 - 启动气体

不得使用启动气体。

信息标志牌

手动舱

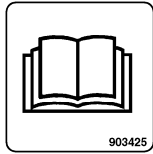

电池电压



主开关

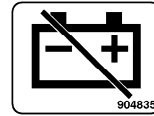

冷却剂

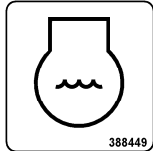

水

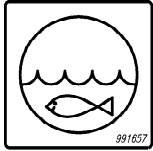

液压油液位

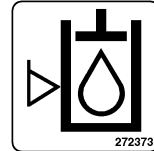

液压油



生物性液压油

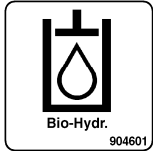

柴油燃料



生物液压油 PANOLIN



含硫量低的燃料



(IIIB/T4i)

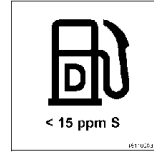

固定点

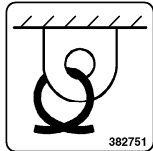

起重铭牌

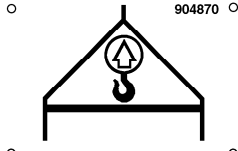

起重点

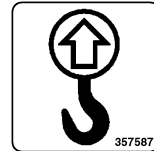

声效应级

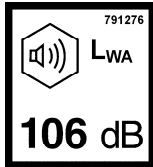

起重铭牌

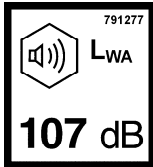

轮胎压力 (combi)

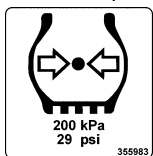

紧急出口



仪表/控件

控制面板和控件

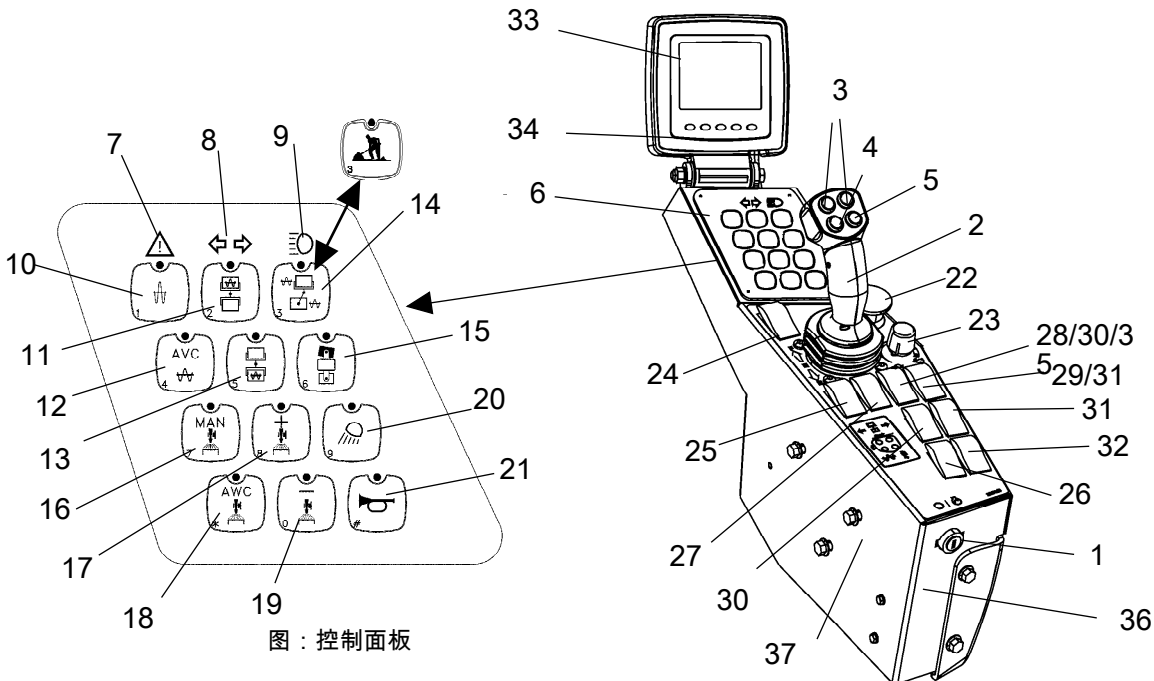

图：控制面板

- | | | |
|-----------------------|-----------------------------|------------------------|
| 1 点火开关 | 13 振动后钢轮 | 25 驻车制动 |
| 2 前进和后退控制杆 | 14 工作模式 (允许偏移和振动, 可以软启动和停车) | 26 * 危险信号灯 |
| 3 * 左/右偏移 | 15 CG - 仅用于前钢轮转向 | 27 * 旋转信号灯 |
| 4 振动开/关 | 16 手动洒水装置 | 28 * 砾石撒布机 (不用于 combi) |
| 5 应急洒水装置 (在按钮按下时“开启”) | 17 增加洒水 (定时器) | 29 齿轮位置开关 |
| 6 按钮组 | 18 自动洒水装置 (AWC) | 30 * 裁边机, 上/下 |
| 7 中心报警指示器 | 19 减少洒水 (定时器) | 31 * 裁边机, 洒水装置 |
| 8 * 方向指示器 | 20 * 作业灯 | 32 * 钢轮边缘灯光 |
| 9 * 远光指示器 | 21 喇叭 | 33 显示 |
| 10 高振幅 | 22 紧急停止 | 34 功能按钮 (5个) |
| 11 振动前钢轮 | 23 限速器 | 35 洒水装置, 乳液箱 (combi) |
| 12 自动振动控制 (AVC) | 24 Rpm 开关, 柴油引擎 | 36 工作插座 |
| | | 37 高度调整, 控制面板 |

* 可选

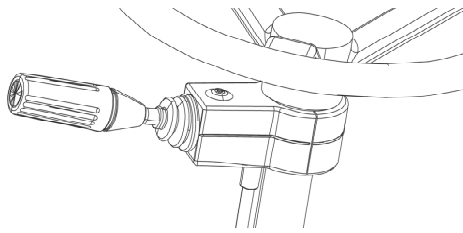





- 功能
1. 方向指示器
 2. 车头灯
 3. 远/近光
 4. 停车灯
 5. 喇叭

图转向柱开关 (可选)

功能说明

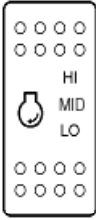
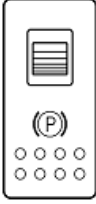
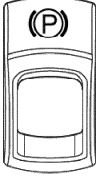
No	名称	符号	功能
1	点火钥匙		切断电路。 所有仪表和电控装置均已通电。
2	前进/后退控制杆		启动电动机已发动。 将点火钥匙向右方向旋动到ON/I，显示器灯亮，等到显示器上的压路机图标消失，进入到启动页面。 注意：启动机器时，档杆必须位于空档。若档杆位于其他位置，不可启动引擎。通过前进/后退档杆控制方向和速度。将档杆向前推动，滚轮向前移动，向后推，滚轮向后移动。滚轮速度与档杆距空挡的距离成正比。档杆距离空档越远，则车速越高。
3	偏移向左/右		使用左按钮可将后轮移动到左边，使用右按钮可将后轮移动到右边。位于空挡时停止，并再次按压转向另一侧。工作模式下灯光稳定。（偏置状态中闪烁）
4	振动开/关		按下此按钮将开始振动，再次按下时振动停止。
5	应急洒水		双钢轮应急洒水。按下此按钮可从洒水泵获得最大水流。
6	按钮组		
7	中心报警指示		一般故障指示。查看显示屏（33），了解故障说明。
8	方向指示器		表示方向指示器已激活（通过转向柱开关激活）。
9	主光束指示器		表示主光束已激活（通过转向柱开关激活）。
10	振幅选择器，高振幅		激活产生高振幅。（若按钮未激活，低振幅是基本模式。）

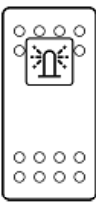
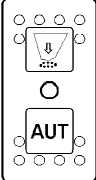
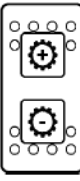
No	名称	符号	功能
11	激活开关 (4) 时, 振动、前轮 激活开关。		前轮振动激活。 如果没有激活工作模式 (14), 则鼓轮上不会有振动。
12	自动振动控制 (AVC)		进行激活后, 当前进/后退控制杆从空档位置移动时, 振动会自动“打开”和“关闭”, 压路机会达到预置的速度。
13	振动后钢轮 当开关 (4) 已激活时, 激活此开关。		后轮振动激活。 如果没有激活工作模式 (14), 则鼓轮上不会有振动。
14	工作模式 (允许偏移和振动, 可以软启动和停车)		激活工作模式以便可使用振动和偏置 (可选), 以及激活的软启动和停止。压路机启动时总是处于运输模式。
(15)	仅用于前钢轮转向 (CG)		仅对枢轴机器有效 (CG)。仅在前钢轮上激活转向。
16	手动洒水装置		双钢轮持续洒水。
17	增加洒水 (定时器)		每按一次按钮, 喷洒在钢轮上水量都会增加。
18	自动洒水		激活此功能后, 当前进/后退控制杆从空档位置移动时, 洒水将自动开始和停止。
19	减少洒水 (定时器)		每按一次按钮, 喷洒在钢轮上水量都会减少。
20	作业灯		激活后, 作业灯将“打开”。
21	喇叭		按动喇叭, 喇叭鸣叫。
22	紧急停止		停下压路机并关闭引擎。电源关闭。 启动机器时, 不得激活紧急停止。
23	限速器		机器最大速度限制 (前进/后退控制杆偏转角度最大时获得最大速度)。将旋钮置于所需位置, 在显示屏上读取速度 (30)。

No	名称	符号	功能
24	Rpm 开关，柴油引擎		开关有三种状态，怠速 (LO)、中速 (MID) 和工作速度 (HI)。启动机器时，档杆必须位于空挡 (LO)。如果前进/后退档杆在空档，则引擎在平稳状态下仍会低速运行，时间大约为 10 秒以上。如果前进/后退档杆从空档位移出，则速度会重返设定速度。若机器具有燃料优化系统，使用 ECO 替换中速 (MID) (其开关为绿色)。
25	驻车制动		按下后，激活驻车制动器。向后（朝着您的方向）滑动红色部分，并改变档杆的位置即可松开制动器。启动机器时，必须激活驻车制动器。
			按下开关的顶端改变档杆的位置，激活制动器。同时按下红色部分即开关，改变档杆的位置即可释放制动。启动机器时，必须激活驻车制动器。
26	危险警告灯		按下该按钮可激活危险警告灯。
27	旋转信号灯		按下该按钮可激活旋转信号灯。
28	砾石撒布机		启动砾石撒布机。手动/自动洒水装置。(CC224-324, CC2200-3200)
29	齿轮位置开关		激活三种不同的齿轮位置：(1), (2), (3)。显示屏中通过以下数据显示目前齿轮位置。
			位置 1：在振动压实时，实现最大爬坡能力
			位置 2：正常位置

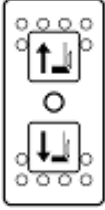
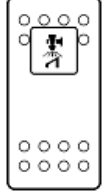
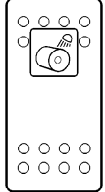
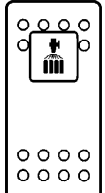
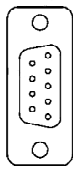
No	名称	符号	功能
			位置 3：在无振动的平稳碾压时，实现最大运输速度或高速运行。
30	压/切边器，“向上”/“向下”		当机器处于工作状态时，切边器可上下移动。 当机器在运输状态时，切边器只能向上移动。 按下边缘使切边器向下移动。 按上边缘将切边器向上移动。
31	压/切边器，洒水		按下开关，启动压边/裁边洒水装置。
32	钢轮边缘灯光		按下开关，启动钢轮边缘灯。
35	洒水机组合轮		按下开关，启动组合轮乳剂洒水器。
36	工作插座		诊断插座。 此处连接网关，读取 CAN-Open 系统。

显示屏说明



图 启动屏幕

将点火钥匙旋转到位置 I，便可在显示屏上看到启动屏幕。这一屏幕会停留几秒钟时间，然后便会切换到状态屏幕。



图 状态屏幕

状态屏幕将显示与洒水灭火箱中的油位、水位，机器工时和电压电平有关的信息。油位和水位将用百分比 (%) 标明。

除非启动柴油引擎或者通过显示器下面的功能按钮选择要显示的屏幕，否则该屏幕将会一直显示。



图：主屏幕 / 工作屏

若发动机在选择活动屏幕前起动，则显示屏将切换到主屏幕。

此屏幕将提供总览并在作业过程中持续显示：

- 速度显示在屏幕中间。

- 在屏幕边角将显示引擎转速、前进和后退的振动频率 (选配)、撞击 / 仪表——撞击计 (选配) 和沥青温度 (选配)。



图：带有菜单选择按钮的主屏幕 / 工作屏 (1)

按下任一菜单选择按钮便会显示菜单字段。菜单字段会显示很短时间，如果未做任何选择，那么该字段便逐渐消失。一旦按下其中任何一个选择按钮，便会重新显示菜单字段。(1)

菜单栏示例。

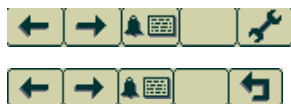





	滚动/选择按钮用于在可用功能之间进行选择。
	按下报警记录按钮可显示引擎和机器报警。
	设置/按钮选择菜单可以打开主菜单。可以在主菜单中更改设置。
	按退出/返回按钮可立即返回步骤 1。按下按钮（大约 2 秒钟）可重新显示主菜单。



图 温度屏幕

温度屏幕将显示引擎（显示屏上部）和液压油（显示屏下方）的温度。根据所选单位制不同，温度值将以摄氏度或华氏度进行显示。

如果在机器上安装辅助沥青温度计和 / 或撞击计，那么显示屏也会显示沥青温度和撞击计数值菜单。有关这些附件的更多信息，请参见附件手册。



图：沥青温度 / 撞击计屏幕



激活引擎报警系统之后，显示器上会显示该报警。

引擎 ECM 将发出引擎报警，它能够进行引擎功能监测。

这一包含 SPN 和 FMI 代码的信息可通过引擎供应商错误代码列表进行解读。

所显示报警信息可通过按下显示器上的“确认”按钮来确认。



激活机器报警之后，显示器上会显示该报警，此外还有一个描述该报警的警示文本。

所显示报警信息可通过按下显示器上的“确认”按钮来确认。

机器报警

符号	名称	功能
	警示标志，液压油过滤器	如果柴油引擎全速运行时显示该警示标志，则必须更换液压油滤清器。
	警告标志，空气滤清器堵塞	如果引擎全速运行时显示该警告标志，则必须检查/更换空气滤清器。
	警示标志，电池充电	如果引擎运行时显示该警告标志，那么说明交流发电机未在充电。关闭引擎，查出故障原因。
	警示标志，引擎温度	如果显示该标志，表明引擎过热。立即关闭引擎并找出故障。请参见引擎手册。
	警示标志，液压油温度	如果显示该标志，表明液压油过热。此时不要开动压路机；怠速运转引擎以便使油液冷却，然后找出故障。
	警告标志，燃油油位低	如果显示该标志，表明燃料剩下不到 10%。
	警告标志，洒水车水位低	如果显示该标志，表明主箱的洒水车水位不到 10%。
	警告标志，油压低，柴油引擎	如果显示该标志，表明引擎油压太低。立即关闭引擎。
	警告标志，冷却剂液位低	如果显示该标志，注满冷却剂/乙二醇并检查是否有渗漏。
	警告标志，燃料中含水	如果显示该标志，必须停止引擎，使用燃料预过滤器排出水。



所接收到的报警已保存 / 记录，选择显示报警也无法看到。

显示报警选择。

“ENGINE ALARM” (引擎报警)

已保存 / 记录的引擎报警。



“MACHINE ALARM” (机器报警)

已保存 / 记录的机器报警。这些报警系由机器的其他系统发出。



“MAIN MENU” (主菜单)

在主菜单中也可以更改某些用户和机器设置，访问服务菜单，以便进行校准（只有特定服务人员才可进行校准，且需要 pin 代码），并查看所安装软件版本。

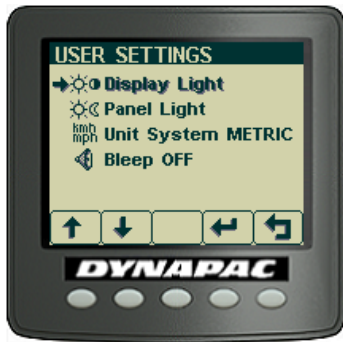

“USER SETTINGS” (用户设置)

用户可以更改灯光设置，可以选择米制单位或英制单位，并将警报声音设置为开或关。



调整显示器的灯光和对比度设置，包括仪表板灯的亮度。

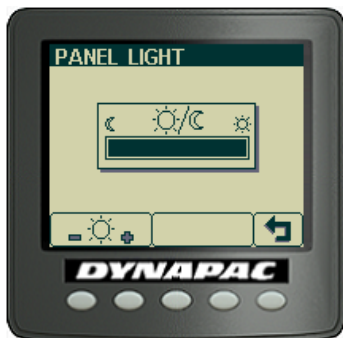



“MACHINE SETTINGS” (机器设置)

“Sprinkler Pump: 1 & 2” (喷淋泵 : 1 & 2) 在机器设置中。

如果该机器装有两个喷淋泵 (选配) , 您可以在菜单中选择激活哪个喷淋泵来给钢轮喷水。



如果该机器装有附件, 例如沥青喷洒机, 那么这些附件的设置也可以进行修改。

“WORKMODE SETTINGS” (工作模式设置)

该工作模式的变更受服务密码保护

有 3 个不同的机器工作模式可供选择。(软、中、硬)。

若设置在“软启动”档, 设备将在启动时会发出警告



“SERVICE MENU” (服务菜单)

服务菜单也可通过主菜单来进行访问, 以便进行调整。



“ADJUSTMENTS” (调整)

“TESTMODES” (测试模式) ——仅安装人员可以使用，需要输入 pin 代码。



“CALIBRATION” ——仅服务人员可以使用，需要密码。

“EDC Calibration” (EDC 校准) 可用来校准控制杆和速度电位计。

“TX Program” (收发程序) 仅用来修改显示器中的软件，且需要专用设备和知识。

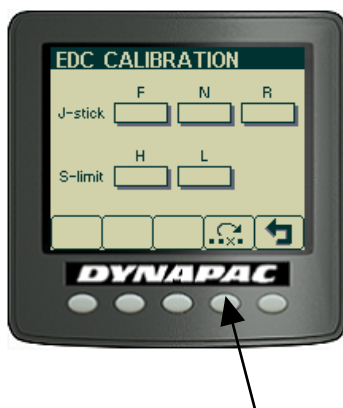

“EDC CALIBRATION” (EDC 校准)

如要进行校准，将控制杆完全移向前面 (F)，并按下控制杆顶部的两个黑色按钮。(也可参阅手册 W3025)

以同样的方式继续操作控制杆 (N)、(R) 和速度电位计的其他位置。

按下磁盘按钮来保持数值。



“ABOUT” (有关)

在这里还可以看到所安装软件的本。



启动时的操作员帮助

如果在没有设置的一个、两个或者三个需要启动机器的条件的情况下尝试启动机器，将会在显示器上显示缺失情况。

只有对缺失情况进行设置才能启动机器。

必须设置的情况：

- 制动档位已激活
- 选择器杠杆置于中档
- 怠速运转的柴油引擎的速度调节器 (怠速 = 空转) (不是所有模式)

操作员帮助模式

在尝试激活

- 振动
- 变位控制 (选配)
- 切边器 / 夯实机 (选配)

当机器处于搬运模式时，显示器将显示“Workmode” (工作模式)，并持续几秒钟时间。

如要激活上述功能，必须确保已激活机器的工作模式。



仪表和控件，驾驶室

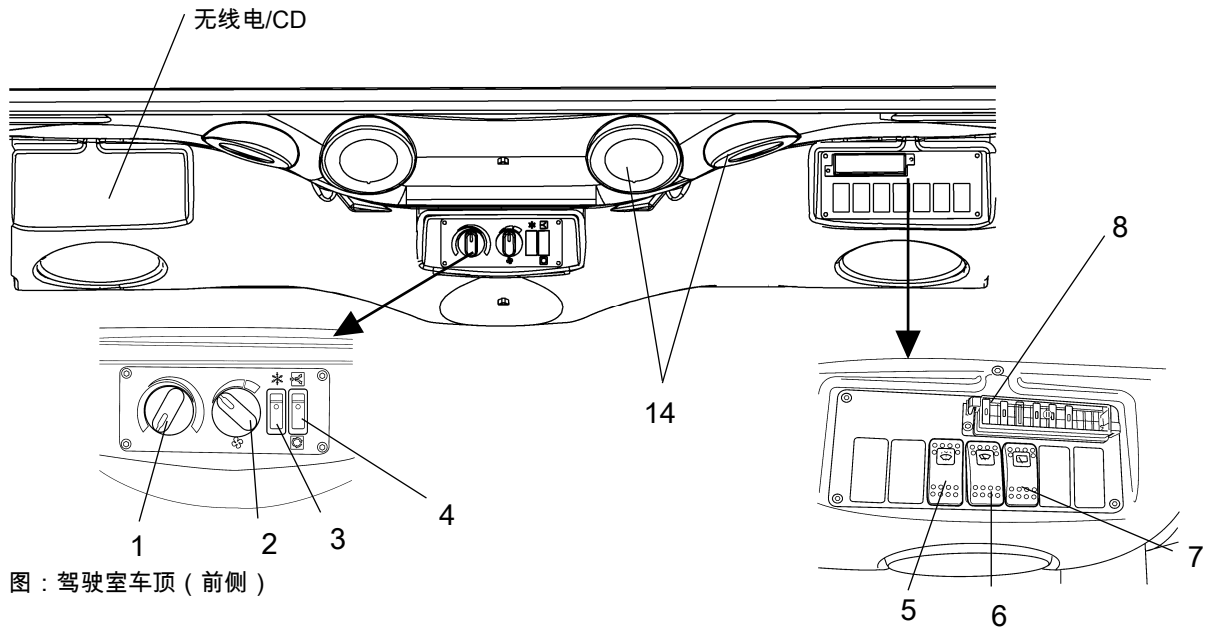



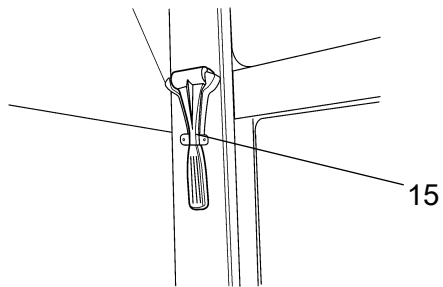







图：驾驶室车顶（前侧）



图：驾驶室右后部

驾驶室内仪表与控件功能说明

No	名称	符号	功能
1	暖气控件		向右侧旋动旋钮，提高温度。 向左侧旋动旋钮，降低温度。
2	换气扇，开关		位于左侧时，换气扇关闭。 向右侧旋动旋钮增加进气量。
3	空调，开关		启动及关闭空调。
4	驾驶室空气循环系统，开关		按上面的按钮打开空气风门， 使新鲜空气进入驾驶室。 按下面的按钮关闭风门， 可令空气在驾驶室内部再循环。
5	前窗雨刷，开关		按下后，可启动前窗雨刷。
6	前、后窗雨刷开关		按动上边，可启动前窗雨刷。 按动下边，可启动后窗雨刷。
7	后窗雨刷，开关		按下后，可启动后窗雨刷。
8	熔断器盒		包含驾驶室内电气系统的熔断器。
14	除霜器喷嘴		转动喷嘴调节气流方向。
15	紧急逃离专用锤		要在紧急情况下逃离驾驶室，取下锤子， 打破右侧车窗。

使用驾驶室控件

除霜器

要想迅速去除冰或雾，请确保打开前面和后面的空气喷嘴。

将电热器和扇形表（1 和 2）转到最大。

调节喷嘴，从而在向窗口喷气时能够去除冰或雾。

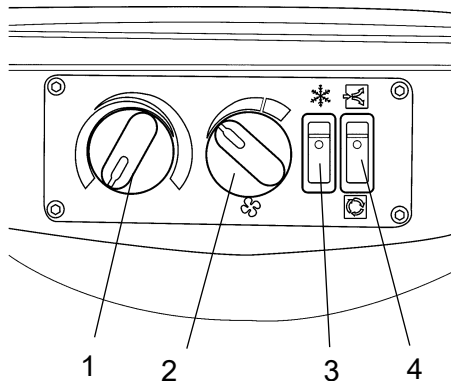

热气

如果驾驶室较冷，请减少打开前面柱子上喷嘴的数量以及中间喷嘴的数量，只是控制电热器和风扇。

将电热器和风扇转到最大。

如果已经达到需要的温度，请打开其他喷嘴，如果需要，请减小电热器和风扇的速度。

AC/ACC

在使用 AC/ACC 时，所有窗口都必须关掉，这样系统才能高效运行。

调节控制面板上的以下设置便可迅速降低驾驶室内的温度。

打开 AC/ACC（3）并将新鲜空气（4）置于较低的位置，关闭新鲜空气的阀门。

将加热器控件（1）设置为最小值，并加大风扇的速度（2）。只是将吊顶前面中间部分的喷嘴打开。

如果温度已经降到令人感到舒适的水平，请调节加热器控件（1）上所需的温度，并减小风扇的速度（2）。

现在请打开顶部剩余的喷嘴，使驾驶室内达到一个舒适的温度。

重置新鲜空气的按钮（4），使上方也有新鲜空气。

电气系统 (版本 1)

机器的主开关箱 (1) 位于操作平台后面。在配电箱和保险丝上面有一个塑料盖。

塑料盖上面有一个 24 伏特 插座。



图 主电力中心
1. 控制单元 (ECU)
2. 保险丝
3. 主继电器

主转换开关盒中的保险丝盒

图中显示了熔断器的位置。

下述表格列出保险丝型号及功能。均为扁销保险丝，C 型 (中型)。

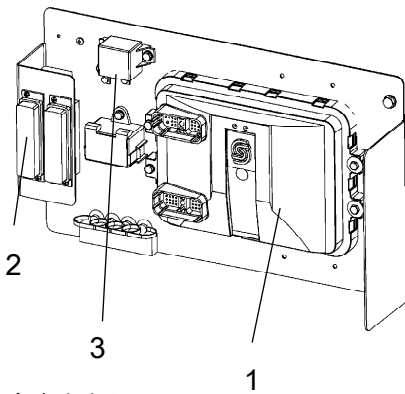
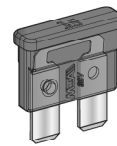
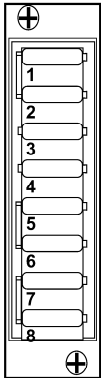

图例：熔断器盒

保险丝盒 (F1)

1. 主继电器 (F1.1)	5安培	5. 电源组 3, 主 ECU (F1.5)	20安培
2. 电源, 主 ECU, I/O 设备, 显示屏 (F1.2)	5安培	6. 电源组 4, 主 ECU (F1.6)	20安培
3. 电源组 1, 主 ECU (F1.3)	10安培	7. 24V 电源插座, 用于转速表照明 (F1.7)	10安培
4. 电源组 2, 主 ECU (F1.4)	10安培	8. ECU附件(F1.8)	20安培

保险丝盒(F2)

1.	5.		
2. DCA沥青(F2.2)	10安培	6. 切边器照明(F2.6)	15安培
3.		7. 行车灯 (转向信号) (F2.7)	7.5安培
4.		8. 行车灯 (主要) (F2.8)	10安培

电气系统 (版本 2)

机器的主开关箱 (1) 位于操作平台后面。在配电箱和保险丝上面有一个塑料盖。

塑料盖上有 24 伏插座和一个 12 伏插座 (选配)。

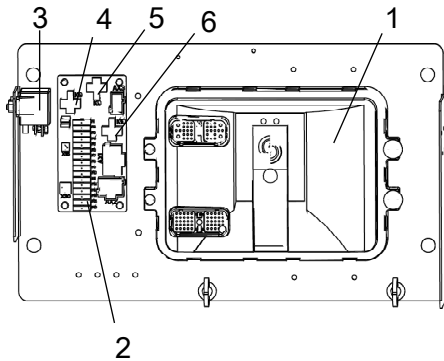

图：主转换开关盒

1. 控制装置 (ECU) (A7)
2. 熔断器卡 (A6)
3. 主继电器 (K2)
4. 继电器, 鼓轮边缘灯 (K8)
5. 继电器, 方向指示灯 (K9)
6. 继电器, 行驶灯 (K10)

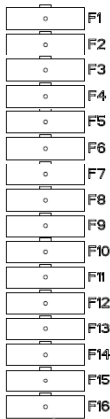

图：熔断器卡。

主转换开关盒中的熔断器卡

图中显示了熔断器的位置。

下表为熔断器的额定电流和功能。所有熔断器均为平扣式熔断器, C 类 (中)。

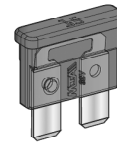

熔断器卡 (A6)			
F1	主继电器 (K2), 24 伏插座引擎机舱 (X97)	10 安培	F9 洒水器泵 1 10 安培
F2	电源, 主 ECU (A7), I/O 装置 (A12), 显示屏 (A13), 诊断插座引擎 (X22)*	5 安培	F10 洒水器泵 2 10 安培
F3	电源组 1, 主 ECU, 频率传感器电源	10 安培	F11 24/12 伏变流器 (12 伏插座驾驶室) 10 安培
F4	电源组 2, 主 ECU, 终端 15, 控制面板	10 安培	F12 GPS 接收器 (DCA) (A26) 5 安培
F5	电源组 3, 主 ECU	20 安培	F13 过程照明 (鼓轮边缘照明) 15 安培
F6	电源组 4, 主 ECU	20 安培	F14 DCA 计算机 (PC) (A25) 10 安培
F7	24 伏插座驾驶员座椅 (X96), 照明行车记录仪	10 安培	F15 方向指示灯 7.5 安培
F8	速度传感器电源, 燃料泵 (M13)*	10 安培	F16 行驶灯 (位置, 远光/近光灯) 10 安培

*) 仅适用于装有 Deutz 引擎的 CC224-384, CC2200-3800。



图 蓄电池底板
1. 总开关
2. 主保险丝板

引擎舱/电池舱中的电源

发动机舱内的保险丝位于总开关旁边。

压路机装配有 24 伏特 电力系统和一台交流发电机。

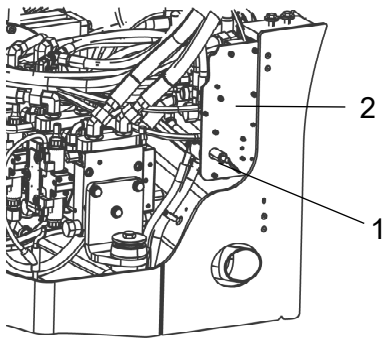

将电池正确接入两极（地线）。在引擎运转时，不得拆除电池与交流发电机之间的导线。

主熔断器板 (Cummins)

主熔断器板位于左侧引擎舱门的后部。

保险丝按下面显示的顺序放置，以铭牌开始。

F13	发动机 ECU	(30 安培)
F10	主保险丝	(50 安培)
F11	驾驶室	(50 安培)

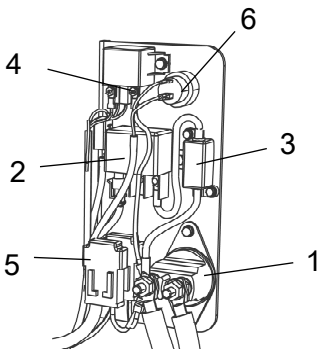

图：主熔断器板
1. 主开关
2. 预热继电器（100 安培）
3. 熔断器（F20）（125 安培）
4. 启动机继电器（50 安培）
5. 熔断器（F13、F10、F11）
6. 电源插座 24 伏

主熔断器板 (Deutz)

主熔断器板位于左侧引擎舱门的后部。

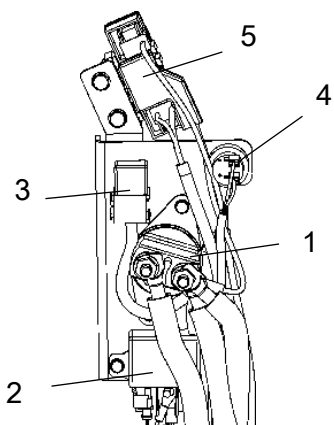

图：主熔断器板

- 1.主开关
- 2.预热继电器(100安培)
- 3.启动机继电器
- 4.电源插座 24V
- 5.熔断器盒 (F4)

主开关处的熔断器盒 (Deutz)

数字显示了熔断器的位置。

下表为熔断器的额定电流和功能。所有熔断器均为平扣式熔断器，E类（高）。

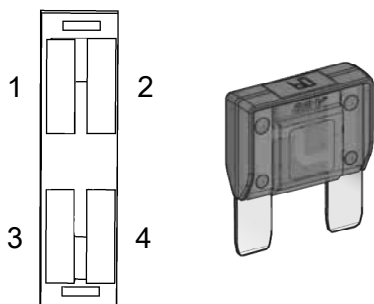

图：熔断器盒，主开关

F4	熔断器盒	
F4.1.	主保险丝	50安培
F4.2.	驾驶室	50安培
F4.3.	预热继电器	100安培
F4.4.	柴油引擎 ECU	30安培



图 驾驶室顶部保险丝盒 (F7)

- | | |
|--------------------|------|
| 1. 内部照明 | 10安培 |
| 2. CD/收音机 | 10安培 |
| 3. 交流电冷凝器 | 15安培 |
| 4. 驾驶室风扇 | 15安培 |
| 5. 挡风玻璃刮水器/清洗器, 前方 | 10安培 |
| 6. 挡风玻璃刮水器/清洗器, 后方 | 10安培 |
| 7. 保留 | |
| 8. 保留 | |

驾驶室内主熔断器

驾驶室电气系统在驾驶室车顶右前侧有一个单独的熔断器盒。

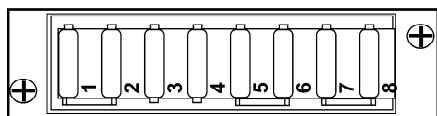
图中所示为熔断器的额定电流和功能。

所有熔断器均为平扣式熔断器。

操作

启动之前

主开关 - 打开开关

切记进行日常维护。请参阅维护说明。

主开关位于引擎机舱内。转动钥匙 (1) 至“开”位置。整个压路机就会通电。



如果主蓄电池/总开关被覆盖，
操作中必须打开发动机罩，
以便能够在紧急时到达开关。

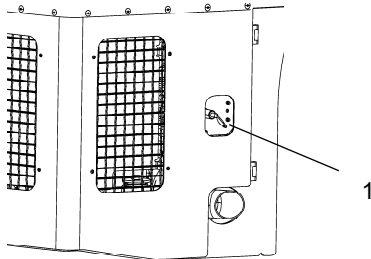

图表. 左侧发动机舱门
1.主开关

控制仪表盘，调节

控制装置包括三种调节方式：横向移动、旋转与转向柱角度

横向移动时，抬起内杆 (1) 松开捕捉器。

旋转时，抬起外杆 (2)。

操作机器前，务必确保控制装置为锁定状态。

松开锁杆 (3) 调节转向柱。锁定于新位置。

要调节操作员座椅，请参阅关于普通/舒适座椅章节。



在机器停放时调节所有设置。



操作压路机前，始终确保座椅处于锁定位置。



图 操作员位置
1. 锁杆 - 横向移动
2. 锁杆 - 旋转
3. 锁杆 - 转向柱角度



图：操作人员座椅
 1. 锁扣- 长度调节
 2. 重量调节
 3. 后背支撑角
 4. 安全带

驾驶员座椅 (可选) - 调节

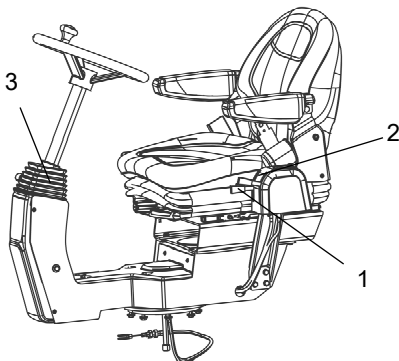
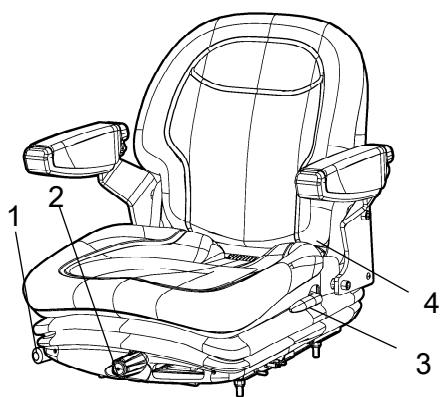
将操作员座椅调节至舒适且容易实现控制的位置。

可按下面几点调节座椅。

- 长度调节 (1)
- 重量调节 (2)
- 靠背角度 (3)



开始操作前，始终确保座椅的安全性。



切勿忘记使用安全带 (4)。

安全带提醒装置

该机器可配备带有提醒装置的安全带。

未系好安全带时，显示屏上将出现警告图示并发出蜂鸣声提醒驾驶员系上安全带。



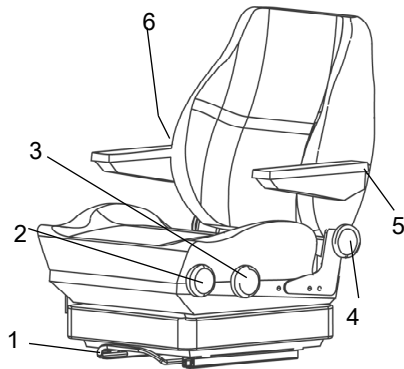

图：操作人员座椅
 1. 座椅杆 - 长度调整
 2. 转轮 - 高度调整
 3. 转轮 - 座垫倾斜
 4. 转轮 - 靠背倾斜
 5. 转轮 - 扶手倾斜
 6. 转轮 - 护腰调整

操作员座椅，舒适 - 调节

调整操作人员座椅，使姿势舒适且容易触及控制装置。

按下列步骤调节座位：

- 长度调整 (1)
- 高度调整 (2)
- 座垫倾斜 (3)
- 靠背倾斜 (4)
- 扶手倾斜 (5)
- 护腰调整 (6)



启动压路机前，应始终确保座椅为锁定状态。

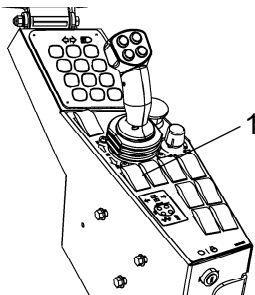

图：控制面板
 1. 驻车制动器

驻车制动器



一定要确保开启驻车制动器 (1)。

务必在位于空档处时激活制动器。(自动 2 秒钟。)



图 控制面板
1. 点火钥匙
2. 状态屏幕

显示屏 - 控制

坐下执行所有操作。

将点火钥匙 (1) 转至位置 I，起动屏幕将在显示屏上显示。

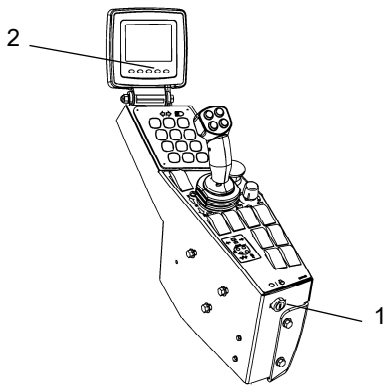

图 状态屏幕
3. 油位
4. 水位
5. 电能表
6. 电压表

检查电压表 (6) 显示至少为 24 伏，且油位 (3) 和水位 (4) 显示百分比值。

小时计 (5) 记录并显示引擎运转的小时总数。

联锁

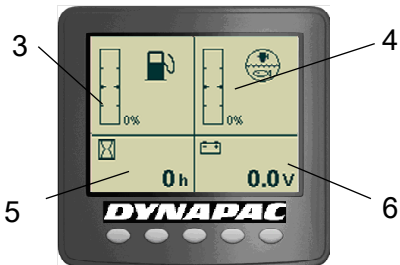
压路机装配有联锁装置。

车辆前进/倒退时，如果操作员离开座椅，柴油机会在 7 秒钟后关闭。

控制手柄位于中位时，当操作人员站离座椅时报警响起，在激活停车制时报警解除。

如已激活驻车制动，且如果前进/后退档杆未在空挡位置，则柴油引擎不会关闭。

操作人员未就坐于座椅位置且停车制动未开启时，如果前进/后退控制杆从中位移动至其它位置，柴油发动机则即刻关闭。



请坐下执行所有操作！

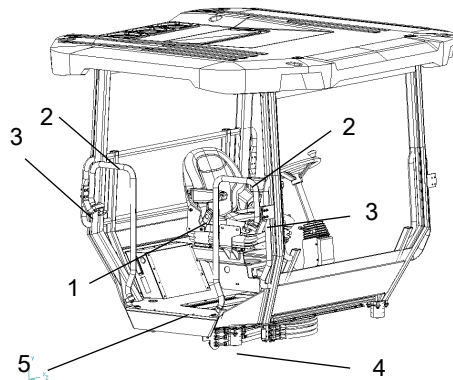

图：操作人员位置
 1. 安全带
 2. 防护栏
 3. 锁扭
 4. 橡胶件
 5. 防滑保护装置

操作人员位置

如果压路机安装有翻倒保护装置 (ROPS) 或驾驶室，应始终系上所提供的安全带 (1) 并戴上安全帽。

 如果安全带出现磨损或承受过较大拉力，则必须更换安全带 (1)。

 驾驶室周围的安全护栏 (2) 可进行内外部调节。驶近墙体或其他障碍物或运输机器时，可将护栏收起。

松开锁扭 (3)，调节栏杆位置后重新将其锁定。

 检查平台上的橡胶件 (4) 是否完好无损。橡胶件磨损后，其舒适度将会降低。

 确保平台上的防滑装置 (5) 处于良好状态。如果防滑性欠佳，请更换防滑装置。

 如果压路机配有驾驶室，确保运行时驾驶室门为关闭状态。

视镜

行驶前，请确认视镜前后移动不受阻。

驾驶室内所有玻璃必须洁净，且后视镜位置适宜。

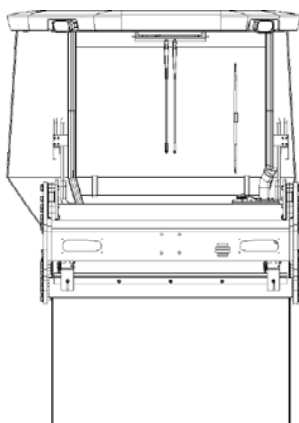

图：视镜

启动

启动引擎

请确保紧急停车关闭，驻车制动开启。

如果机器安装有此选配件，则将前进/后退档杆 (1) 置于空档，并将速度选择器 (2) 置于怠速位置 (LO) 或 (ECO)。

如果柴油引擎处于其他的控制位置，则无法启动。

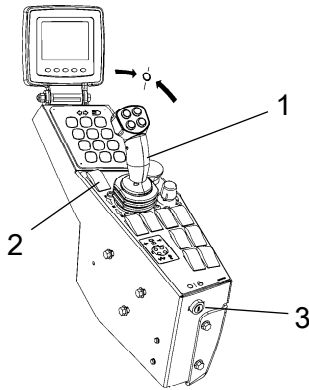

图：控制面板
1. 前进/后退档杆
2. 发动机转速开关
3. 点火钥匙

将点火钥匙 (3) 旋转至右侧位置 I 处，等待显示屏上的栅格加热器符号消失。然后将启点火钥匙向右旋转到底使其与启动器接合。引擎启动后立即将其释放回位置 I 处。



在柴油引擎预热过程中，栅格加热器符号始终显示在显示屏中心。



切勿运行启动电动机时间过长（最多 30 秒钟）。如果发动机未启动，请等候一分钟，然后重试。

柴油引擎开始运行时，如果环境温度低于 10 摄氏度 (50 华氏度)，则必须在怠速（低速）下预热，直到液压油温度超过 +10 摄氏度 (50 华氏度) 为止。



如果引擎在室内运转，必须确保通风（排风）状况良好。注意防止一氧化碳中毒。

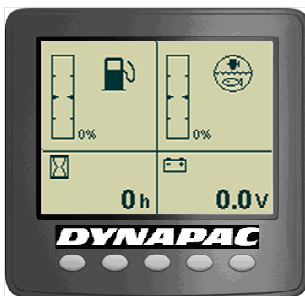

图显示屏 - 状态图象

发动机预热过程中，请检查油位和水位是否正确显示且电压至少为 24 伏特。



冷启动并驾驶机器时，液压油也处于低温状态，这将导致制动距离比正常情况下要长，直到机器达到工作温度。



机器必须在运输位置启动，不然无法使用偏置、振动或洒水功能。



如果机器和钢轮在偏置模式下，请切换至工作模式并在机器装载到卡车之前重新进行设置。这会在显示屏中给出警告指示。

通过按钮设置激活选择的显示屏。

触发驻车制动时显示驻车符号。

= 可使用操作位置、偏置、振动和洒水功能。偏转状态时，标志闪光。空档状态（重置偏置）时，标志不断闪烁。

= 自动水控制 (AWC)，在前进/倒退控制杆脱离空档时会触发洒水装置。

= 高振幅

= 前后钢轮上的振动。

= 自动振动控制 (AVC)，在前进/倒退控制杆脱离空档时会触发振动。

= 报警显示，参见信息表。

警报说明

符号	名称	功能
	警示灯，液压油过滤器	如果引擎全速运行时警示灯亮起，则必须更换液压油过滤器。
	警示灯，空气滤清器	如果引擎全速运行时警示灯亮起，则必须清洁或更换空气滤清器。
	警示灯，电池充电	如果引擎运行时警示灯亮起，说明交流发电机未在充电。停止引擎运行，查出故障原因。
	警示灯，引擎温度	如果警示灯亮起，说明引擎过热。应立即关闭引擎并找出故障。同时请参见引擎手册。
	警示灯，液压油温度	如果警示灯亮起，说明液压油过热。不得驾驶压路机。怠速运转引擎使油液冷却，然后找出故障。

驾驶

操作压路机

! 任何情况下都不得站在地面上操作机器。
在整个操作过程中，操作人员必须坐在座位上。

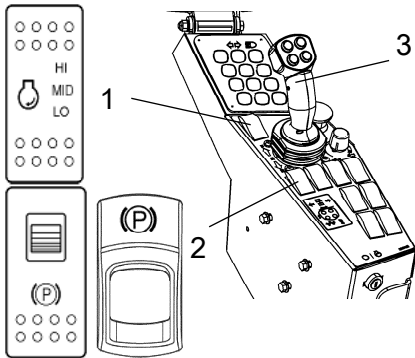

图：控制面板
1. Rpm 开关
2. 驻车制动器
3. 前进/后退档杆

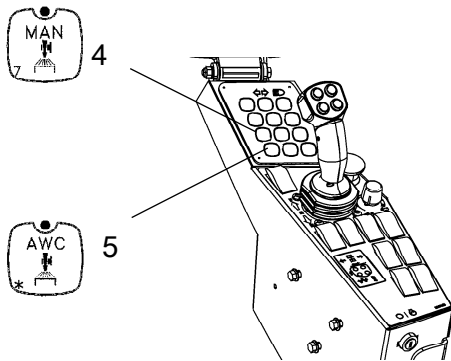

4. 手动洒水
5. 自动洒水 (AWC)

激活工作速度 (1) = HI 或 ECO (可供选择时)。
在 ECO 中，该机器自动根据需求调节引擎速度。
若该机器只需用来运输，应代替选用 MID 或 ECO。

在压路机静止时向左右各打一次方向盘，检查转向是否正常。

在沥青路面上作业时，注意要开启洒水系统 (4) 或 (5)。

! 确保压路机前后区域无障碍。

! 松开驻车制动器 (2)。

机器具有独立弹簧复位开关的齿轮变速装置 (齿轮位置开关)

开关 (1) 是一个弹簧复位的齿轮位置开关，其中通过三个不同的齿轮位置换挡：位置 1、位置 2 和位置 3。

- 位置 1：在振动压实，实现最大爬坡能力
- 位置 2：正常位置
- 位置 3：在无振动的平稳碾压时，实现最大运输速度或高速行驶。

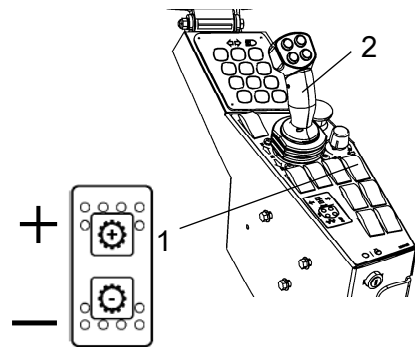

图例：控制面板
1. 齿轮位置开关
2. 前进/后退档杆





图：显示屏在中间显示选项（位置 1、2 或 3）

速度计中央位置显示本机器的齿轮位置；选择适用的齿轮/速度。

不需要停止机器更改齿轮位置。



= 位置 1

最大速度

6 公里/小时 3.8 英里/小时



= 位置 2

8 公里/小时 5 英里/小时



= 位置 3

12 公里/小时 7.5 英里/小时

根据所需行驶方向小心前后推动前进/后退档杆 (2)。

档杆距空档位置越远，行驶速度越快。

互锁/紧急停车/驻车制动 - 检查



每天操作前必须检查互锁、紧急停车和驻车制动装置。互锁和紧急停车功能的检查需要进行一次重新启动。



互锁功能的检查方式如下，
即当压路机非常缓慢地向前或后移动时，
操作员从座椅上站起来。
(检查向前和向后这两个方向)。
紧握方向盘并站稳以为突然停车做好准备。
警报器会发出鸣叫，7 秒钟后引擎停止，制动器被激活。



当压路机缓慢向前或向后移动时，
按下紧急停车按钮以检查紧急停车功能。
(检查向前和向后这两个方向)。
紧握方向盘并站稳以为突然停车做好准备。
引擎关闭且制动器被激活。



当压路机缓慢向前或向后移动时，
启动驻车制动按钮以检查驻车制动功能。
(检查向前和向后这两个方向)。当制动器被激活时，
紧握方向盘并站稳以为突然停车做好准备。引擎未停转。



图 前进/倒退控制杆
1. 偏移转向

枢轴转向装置 (选配)

机器必须位于操作位置来触发支枢转向。使用前进/倒退控制杆上前面的两个按钮 (1) 操作支枢转向。

将后钢轮重新置于空档，调整按钮 (1) 直到显示屏 (2) 显示机器已对准钢轮。

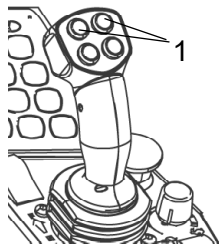
空档时 (钢轮对齐) ，“工作”模式的符号持续亮起。

如果显示屏显示故障指示或蜂鸣器发出声音，请立即将压路机停在安全位置并关闭柴油机。请检查故障和维修原因，也请参阅维护手册、问题解答指南或发动机手册。



图显示屏

切边器设备 (选配)

机器必须在运行时触发切边器/压实机。

在机器处于运行位置时，且按住底部的开关 (1)，则可以通过液压缸使切边器/夯实机降至沥青表面。要将切边器/夯实机置于最初的位置，按住开关顶部即可提起切边器/夯实机。

如果机器处于运输位置，也可提起切边器/夯实机。

旁通阀可避免液压过量负载。

操作员应使用单独的洒水装置系统，以防止沥青将切边器/压实机粘连。该系统由开关 (2) 操控。水从主水箱中抽出，这也用于普通洒水系统。

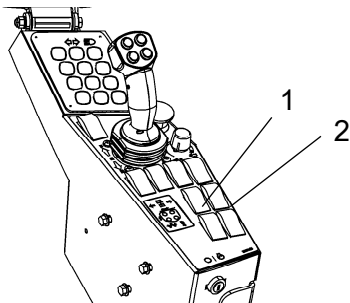

图开关
1. 切边器/压实机上/下
2. 洒水装置，切边器/压实机

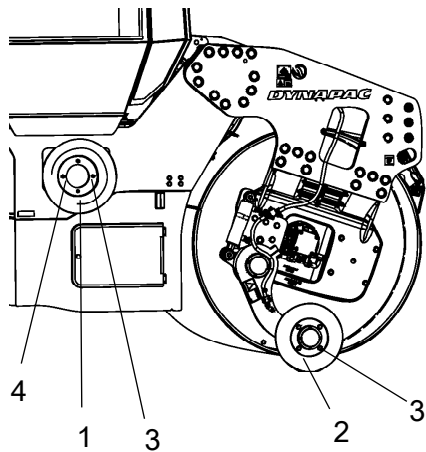

图例：更换工具
 1. 边缘夯实机
 2. 切边器
 3. 螺栓接头
 4. 切边器/夯实机轮固定器

操作员可选择两种工具，切边器或边缘压实机。图中显示切边器 (1) 处于操作位置。通过释放控结接头 (3)，即可将压实机 (1) 更换为切边器。

振动

手动/自动振动

激活按钮启用工作模式 (4)。

使用按钮 (1) 选择手动或自动振动起动/关闭。

在手动位置时，操作员必须通过前进/后退档杆 (2) 上左下角的开关来激活振动。

自动模式 (AVC) 下，振动会在速度大于等于 x 公里/小时 (... 英里/小时) 时激活，并在速度达到 x 公里/小时 (... 英里/小时) 时关闭

首次起动振动以及自动振动的断开由前进/倒退控制杆上的开关 (2) 执行。

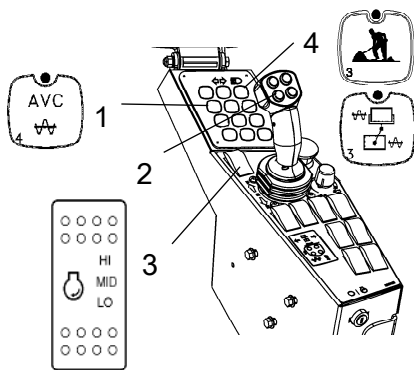

图：控制面板
 1. 自动振动控制 (AVC)
 2. 开关，振动开/关
 3. Rpm 开关
 4. 工作模式

注意：仅在工作模式下 (4)，并且引擎 Rpm 开关 (3) 处于高 (HI) 位或 Eco 模式 (ECO) 时才能激活振动。位于空挡位置 10 秒后，关闭振动，机器降到低速。



图 前进/倒退控制杆
1. 振动打开/关闭

手动振动 - 开启

! 切勿在压路机静止时激活振动功能。否则会损坏路面和机器。

使用前进/后退档杆上的开关 (1) 可以激活或取消振动功能。

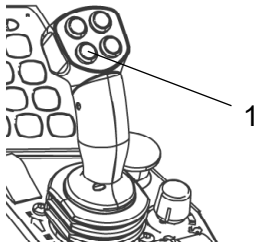
压路机停止前必须关闭振动功能。

当沥青薄层厚度碾压至大约 50 毫米 (2 英寸) 时, 可获得低振幅/高频率的最佳结果。



图 控制仪表盘
1. 高振幅
2. 前钢轮振动
3. 后钢轮振动

振幅/频率 - 切换

! 振动启用时, 不得更改振幅设置。更改振幅前, 关闭振动开关并等候振动停止。

按下按钮 (1) 可获得高振幅。

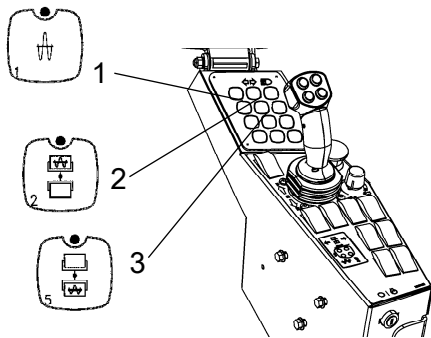
使用按钮 (2) 和 (3), 可在前钢轮或后钢轮、或同时在前/后钢轮上获得振动。

- (2) 前钢轮上的振动。

- (3) 后钢轮上的振动。

制动

正常制动

按下开关 (1), 关闭振动。

将前进/后退档杆 (2) 推至空档, 停下压路机。

每次离开操作平台前需激活停车制动 (3)。



冷启动并驾驶机器时, 液压油也处于低温状态, 这将导致制动距离比正常情况下要长, 直到机器达到工作温度。



图 控制仪表盘
1. 振动打开/关闭开关
2. 前进/倒退控制杆
3. 停车制动

如果前进/后退档杆快速朝向/离开空档移动（向前或向后），则系统将切换到快速制动模式，机器会停止。

将前进/后退档杆返回到空档可激活正常行驶模式。

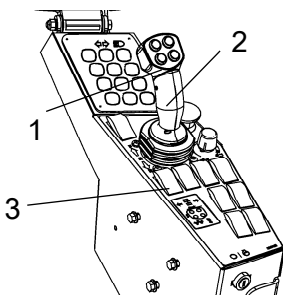

图 控制仪表盘
1. 紧急停车
2. 停车制动

紧急制动

通常使用前进/倒退控制杆触发制动。当控制杆向前移动到空档位置时，液压传动装置制动并对压路机进行减速。

压路机每个钢轮马达/钢轮齿轮内都有一个制动盘，行驶状态下后轴也可用作辅助制动；停止状态时则用作驻车制动。通过停车控制（2）可激活。

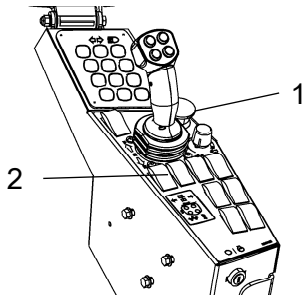

紧急制动情况下，按下急停按钮（1），紧握方向盘准备急停。发动机停止。

柴油机将停止运转，此时必须重新启动。

紧急制动后，将前进/后退档杆推回到空档，然后取消激活紧急停车。

关闭

将速度控制装置置于怠速位置，并令发动机怠速运转几分钟以便进行冷却。

检查显示屏是否有错误指示。关闭所有灯和其它电力功能。

激活停车制动（3），向左拧点火开关至关闭位置。

将仪器盖板装配到显示屏上和控制箱顶部（无驾驶室的压路机），并将其锁定。

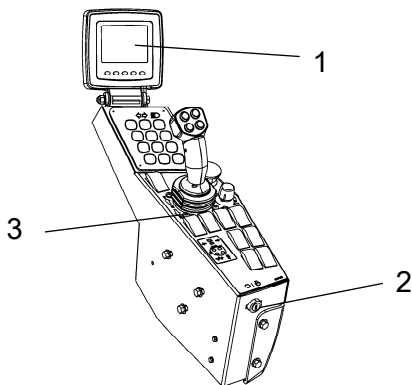

图：控制面板
1. 显示器
2. 点火锁
3. 停车制动

停车

用塞块塞住钢轮



当柴油机正在运转时，除非已触发驻车制动，否则切勿离开机器。



请确保压路机停放在对于其他道路使用者而言安全的位置。如果压路机停放在斜坡上，请用塞块塞住钢轮。



注意防止冬季发生冻结。请排空水箱、泵和水管。在引擎冷却系统和驾驶室清洁剂箱中加注防冻液。另请参阅维护说明。



图 定位
1. 塞块

主开关

完成一天的作业离开压路机时，应将主开关 (1) 转至切断位置并拔下手柄。

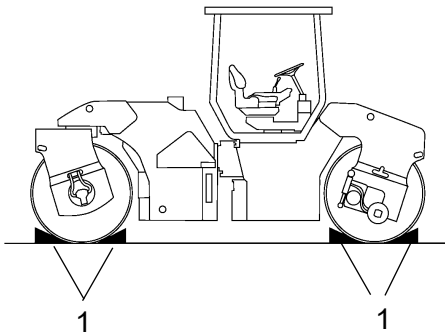

在点火开关锁关闭后，关掉电池隔离开关之前等待至少 30 秒，以避免引擎的电子控制单元 (ECU) 受到损害。



图 发动机门，左边
1. 蓄电池断路器

这样可以防止蓄电池放电，以及令未经授权的人难以启动和操作机器。锁定设备门/盖。

长期停车

! 长期停车（超过一个月）时应注意以下事项：

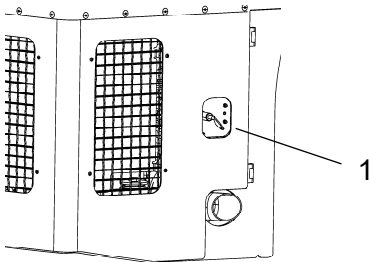
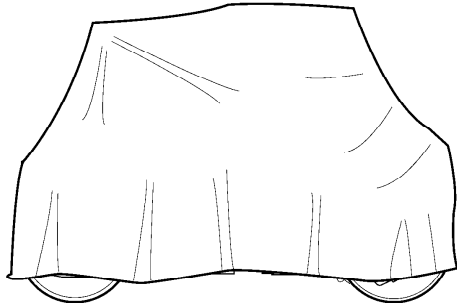

图例：压路机防护罩

停车在 6 个月以内时应采取以下措施：

在恢复使用压路机前，加星号 * 的部分必须恢复到存放之前的状态。

清洗机器并涂上油漆护层，以避免生锈。

用防锈剂处理暴露的部件，整体润滑机器，并在未上漆的表面上涂抹润滑油。

引擎

* 查阅随车附送的制造商引擎手册。

电池

* 拆除机器的电池/电池组，清理机器外部并进行维护性充电。

空气滤清器，排气管

* 用塑料或胶带包裹空气滤清器或其进气口（参见“每操作 50 小时”或“每操作 1000 小时”标题下的内容）。同时包好排气管。目的是避免湿气侵入引擎。

给水系统

* 排空水箱和所有水管。排空过滤器外壳和水泵。放开所有洒水装置喷嘴。

燃油箱

将燃油箱完全装满以防止出现凝结。

液压油箱

将液压油箱加油到最高油位（参见“每工作 10 小时”标题下的内容）。

遮盖，防水油布

* 盖上仪表板。

* 用防水油布盖住整个压路机。防水油布和地面之间必须留有空隙。

* 如果可能，将压路机存放于室内，最好置于恒温的建筑物内。

转向油缸、铰链等

用保护润滑油涂抹转向油缸活塞。

用润滑油涂抹从舱门到发动机舱和驾驶室的铰链。

其他

吊装

锁定联结关节



吊装压路机前必须锁定联结关节避免不慎倾翻。

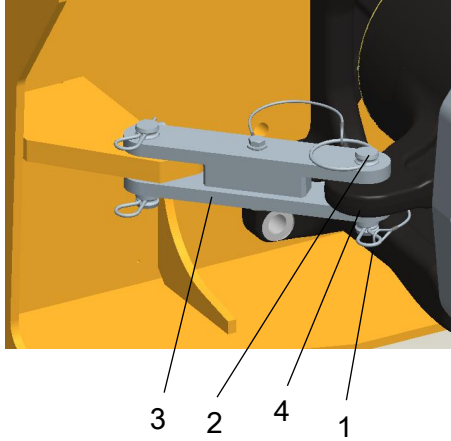

图：处于锁定位置的联结关节

1. 开口销
2. 定位销
3. 压块
4. 闭锁凸耳

将方向盘转到正前方位。按下紧急制动/停车制动手柄。

拔出最下方接有电线的开口销 (1)。拔出接有电线的定位销 (2)。

折开压块 (3) 并用其压住联接链上的上定位销 (4)。

将定位销套入压块与闭锁凸耳的孔中。使用开口销 (1) 将定位销紧固。

锁定联结关节



吊装压路机前必须锁定联结关节，避免不慎倾翻。

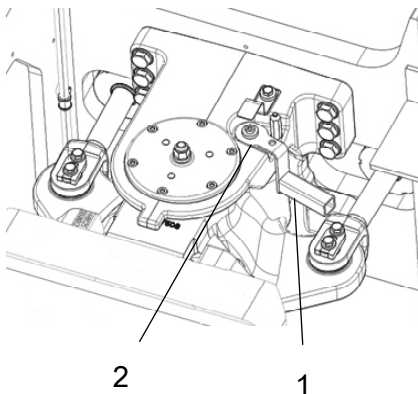

图：转向接头锁闭，锁定

1. 锁紧操纵杆
2. 定位销

将方向盘转到正位。激活驻车制动器。

前车架应和后车架位于一条线上。

顺时针方向转动时，提升手柄中 (1) 的锁门。

确保暗销 (2) 位于如图所示的位置。锁臂必须与模架表面接触。

如果未能接触，这可能是由于机器的半边超越界限，那么请转动机器完成此操作。

重量：请参考压路机上的
吊装铭牌

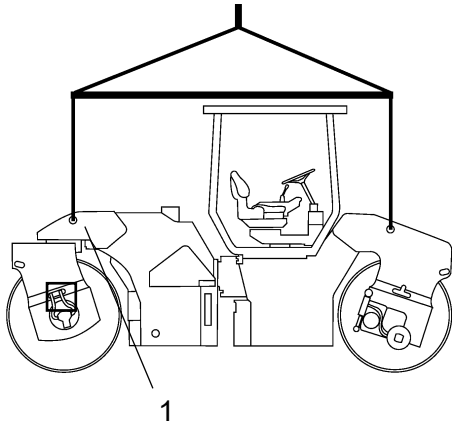

图：待吊装压路机
1. 吊装铭牌

吊装压路机



吊装铭牌 (1) 上说明了机器的总重量。
另请参考技术规范。



铁链、钢索、
皮带和吊钩等吊装设施的规格必须根据吊装设备的
相关安全规则进行选定。



注意与吊装机器保持安全距离！确保吊钩安全可靠。

重量：请参考压路机上的吊装铭牌

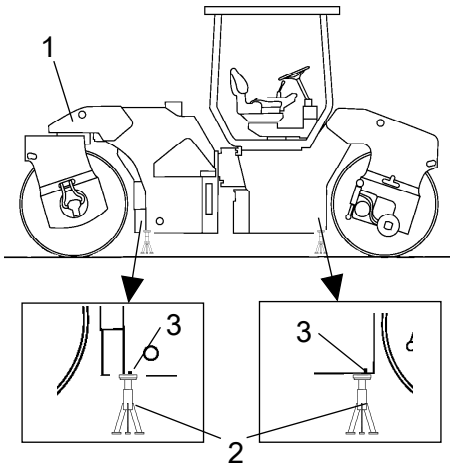

图千斤顶起重压路机
1. 起重铭牌
2. 千斤顶
3. 标记

用千斤顶起重压路机：



吊装铭牌 (1) 上说明了机器的总重量。
另请参考技术规范。



起重设备如千斤顶 (2)
或同类产品的尺寸必须符合起重设备的安全法规。



切勿置身于已起重的压路机下方！请确保起重装置的固
定安全可靠，且处于水平、坚固的表面。

仅能通过千斤顶或类似设备 机器，按照 (3) 进行
定位。这些支撑点的车架均经过加固可承受很大的
压力。在任何其它位置进行起重都会导致机器损坏或
人身伤害。

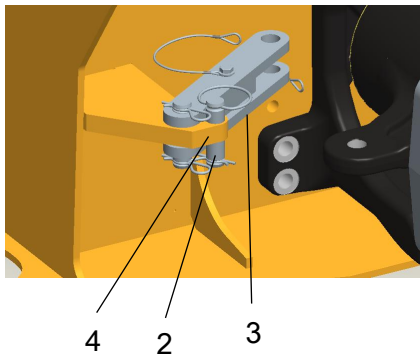

图例：处于打开位置的联结
2. 定位销
3. 压块
4. 闭锁凸耳

联结关节解锁



注意，操作之前必须解锁联结关节。

拔出最下方接有电线的开口销 (1)。拔出接有电线的定位销 (2)。

将压块 (3) 折回，并使用定位销 (2) 将其固定于闭锁凸耳 (4) 中。

闭锁凸耳位于机器的前车架上。

联结关节解锁



记住，恢复转向接头上的转向接头锁闩，打开后进行操作。

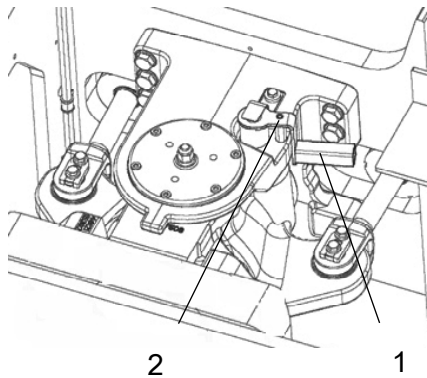

图：转向接头锁闩，打开
1. 锁紧操纵杆
2. 定位销

逆时针方向转动时，提升手柄中的锁闩。

尝试让手柄呈顺时针或逆时针方向转动，不用提升锁闩，确保将锁闩固定于暗销的位置。

牵引/恢复

按照以下说明压路机可移动300米 (330码)。

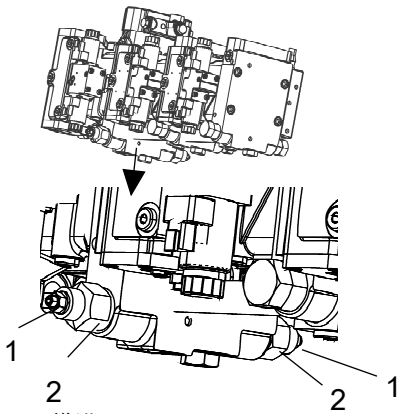

图：推进泵
1. 牵引阀
2. 旁通阀

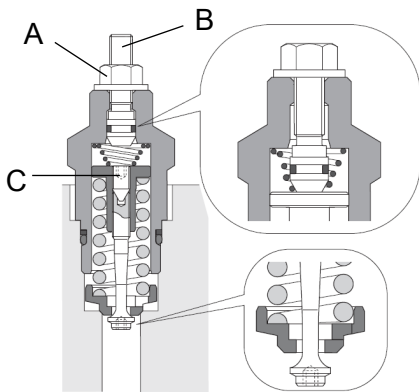

图曳引阀



图 制动取消阀
1. 阀
2. 泵臂
3. 旋钮

发动机运行时的短距离曳引

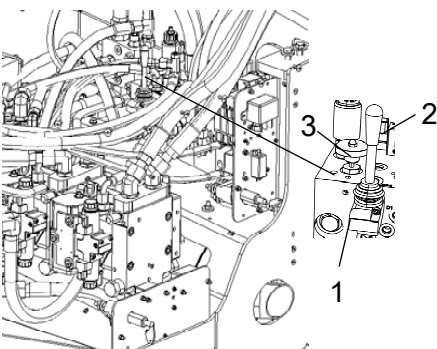

激活停车制动，临时关闭柴油发动机。
用塞块塞住钢轮防止设备移动。

打开通往发动机舱的左门查看推进泵。

前驱动泵底部为旁通模式中需安装的两个牵引阀 (1)。

将六角螺帽 (A) 向左旋转几圈松动牵引阀 (1)，反握住溢流阀 (2)。

释放六角螺帽 (A) 后，使用六角扳手拧入调节螺丝 (B)，直至触碰到销钉 (C) 后再额外旋转半圈。阀门现已打开。

启动发动机并令其怠速运转。

解除停车制动，将前进/后退控制杆放置于前进或后退档位。若控制杆位于空挡位置，则液压电动机内的制动将会触发。

此时即可曳引压路机，若转向系统执行其他功能，压路机仍可以转向。



牵引后不要忘记复位牵引阀。

如需留出穿过位置，松开调节螺丝 (B) 直至其无法转动，然后用六角螺母 (A) 重新锁定阀。

发动机不工作时的短距离曳引



用塞块塞住钢轮，
以防止通过液压系统取消制动时压路机移动。

打开之前描述的两个曳引阀。

制动取消泵位于发动机舱的左侧舱门后面。

确保已将阀 (1) 关闭，顺时针拧紧旋钮 (3) 可关闭该阀。用泵臂抽水 (2) 直至制动失效。

完成曳引后，确保将阀重新设置在打开位置。将旋钮计数器顺时针旋转至完全抽出位置可实现这一操作。

牵引压路机



牵引/修复时，压路机必须由拖车制动。由于压路机此时没有制动，因此必须使用牵引杆。



压路机必须慢速短距离牵引，最大牵引距离为 300 米 (330 码)，最高时速为 3 公里/小时 (2 英里/小时)。

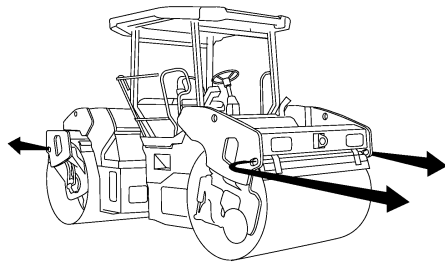

图：牵引

牵引/恢复压路机时，牵引装置必须连接到图表中的两个吊装孔上。

负载均匀地分布在两个凸耳之间。

拉动力应沿着机器的纵向轴平行施加，如图所示。有关允许的最大拉动力，请见下表。

型号	千牛顿	磅力
CC224-384, CC2200-3800	140	31 500
CC424-624, CC4200-6200	190	42 750



液压泵与/或电机的牵引准备工作相反。

拖车眼

压路机可安装拖车眼。

拖车孔并非为曳引/恢复机器而设计。它专为拖车和重量不超过 2 600 公斤 (5 750 磅) 的其它曳引物体而设计。

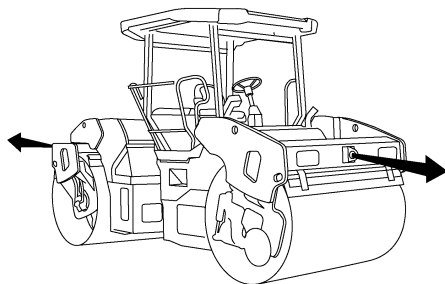

图：拖车眼

运输

如果有可用并适用的货物系固证书，根据具体机型系紧并固定机器。

如果没有，根据运输发生所在国的有效货物系固规定，系紧并固定机器。



请勿捆绑在机器的铰接接头和操作平台上。

固定机器之前，应确保：

- 开启停车制动并且保持良好的工作状态
- 铰接接头处于关闭状态
- 机器放置在靠近平台的中央位置
- 绑带处于良好状态并根据相应规定进行捆绑，以保证运输安全。

装载 CC224-624 , CC2200-6200

固定 Dynapac CC224-624 , CC2200-6200 振动压路机，以便运输。

(此说明也适用于 Combi 机器)

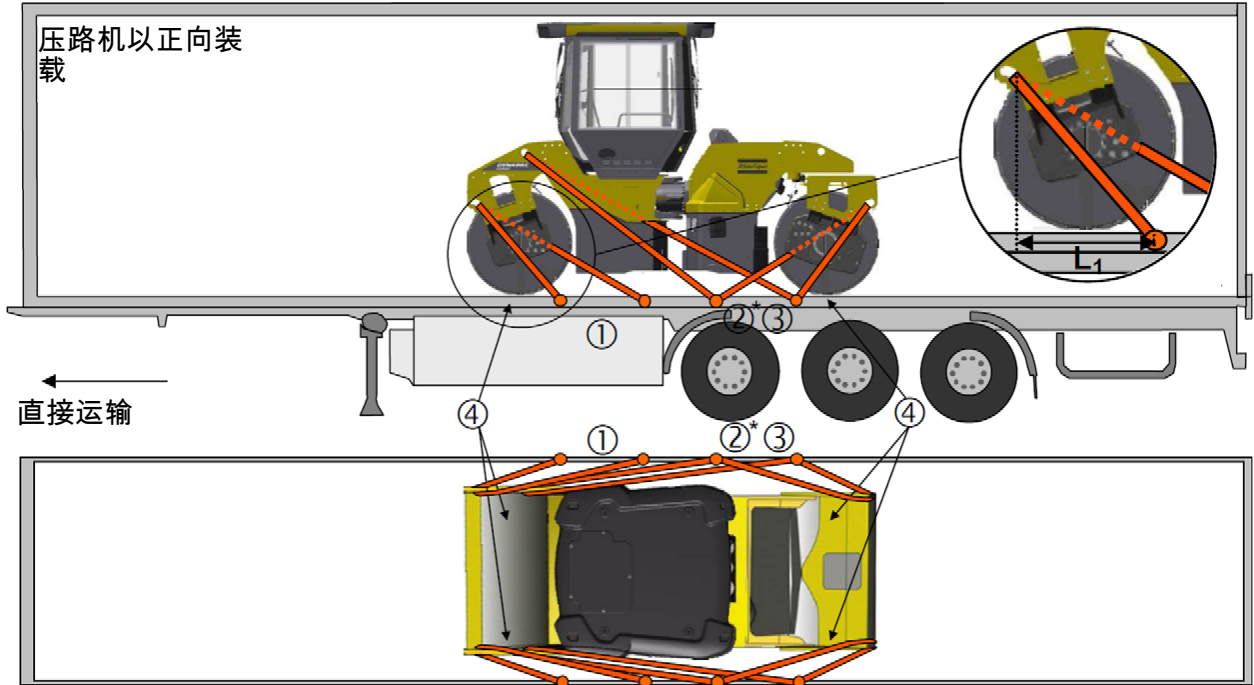

- *) 如果拖车缺少侧梁，则绑带 2 将被移至后端捆绑固点。
- 1 - 3 = 双绑，即将其中一条绑扎带的两端固定至两个不同底座，其位于左右两侧对称位置。
- 4 = 橡胶

可间隔几米距离捆绑		
【1 - 3 : 双绑，LC 至少 1.7 吨 (1700 daN)，S _{TF} 300 千克 (300daN)】		
双 L ₁	双 L ₂	双 L ₃
0,9 - 2,5	0,8 - 2,5	0,1 - 2,5

绑带 1 即 L₁ 平台边缘的捆绑固点与压路机上捆绑固点一侧的点 (垂直于平台边缘) 之间的距离。绑带 L₂ 和 L₃ 之间的关系相同。

装载机

- 装载时，振动压路机放置在靠近甲板中央位置（±5 厘米）。
- 开启停车制动并且保持良好的工作状态，铰接接头锁闭处于关闭状态。
- 鼓轮放在橡胶衬板之上，以使得表面间的静摩擦力至少为 0.6。
- 接触表面必须保持干净、潮湿或干燥，远离雾、冰、雪。
- 装载机上的捆绑基底至少包含 2 吨 LC/MSL。

绑带

- 绑带由绳带或具有负重至少 1.7 吨 (1.700 daN) (LC/MSL) 和 至少 300 公斤 (300 daN) 张力的 S_{TF} 链条构成。绑带必须不断拉紧。
- 每 1-3 条绑带或是双绑或是两个单绑。
双绑在吊索中通过系固点或围绕机器组件和下至甲板上两个不同扣件运行。注意，如果拖车缺少侧梁，则绑带 2 可能将被移至后端捆绑固点。
- 不同方向的绑带在拖车上固定不同的捆绑基底。
然而拉至不同方向的绑带可以固定在同一捆绑基底上。
- 绑带越短越好。
- 如果绑带松弛，绑扎钩一定不能失去控制。
- 保护绑带避免接触尖角和锐角。
- 绑带成对对称分布左右两侧。

操作说明 - 概述



1. 按照安全手册中的安全说明操作
2. 确保遵守“维护”章节中的所有说明，且转向栓锁打开。
3. 将主开关转到“开”位置。
4. 将前进/后退档杆移至空档。坐到座椅上。
5. 启动驻车制动。
6. 取消紧急停车。压路机总是在运输模式下启动。
7. 将转速旋钮设置于怠速位置 (LO)。
8. 启动引擎进行预热。
9. 将转速旋钮设置于工作速度 (HI) 或 (ECO) 位置。
10. 取消驻车制动。



11. 驾驶压路机。小心操作控制杆。



12. 检测制动器。请记住，如果液压油处于低温状态，制动距离会更长。
13. 将运输/工作模式按钮设置到工作模式的位置。
14. 仅在压路机开动时才使用振动功能。
15. 进行洒水作业时需检查钢轮上是否全部洒上水。



16. 在紧急情况下：
 - 按下紧急停车。
 - 握紧方向盘
 - 系紧安全带以防止在突然停车时发生危险。
17. 驻车时：
 - 激活驻车制动。
 - 关闭引擎，如果压路机停在倾斜面上还要阻止钢轮。
18. 吊装时：- 参考说明手册中的相关章节。
19. 牵引时：- 参考说明手册中的相关章节。
20. 运输时：- 参考说明手册中的相关章节。
21. 修复时 - 参考说明手册中的相关章节。

预防性维护

对机器进行全面维护，是令其保持良好运行状态和最大限度节约开支的必要条件。

维护部分包括定期维护，这是机器维护的必须步骤。

建议维护时间间隔是在假定机器所处的环境和工作条件都属正常的情况下确定的。

承诺和交付检查

每台机器在出厂前都需经过测试和调试。

从出厂到交付给客户之前，必需根据保修书上的查验列表进行交付检查。

任何运输损坏均不属于产品保修范围，需立即向运输公司报告。

保修

只有在完成了保修书上所规定的交付检查和各项服务检查，以及在保修的条件下的机器启动注册之后，保修才会生效。

对于在手册中所列出的由于不恰当的维护、错误的操作、使用润滑剂或液压油等所造成的损坏，或未经允许所作的任何调试造成的损坏均不在保修范围之内。

维护 - 滑润剂和符号

液仓容积

钢轮		
- 鼓轮 CC224 , CC2200	13 公升	13.7 夸脱
- 鼓轮 CC324/384 , CC3200/3800	14 公升	14,8 夸脱
- 钢轮齿轮	0,8 公升	0.85 夸脱
液压油箱	40 升	42 夸脱
柴油引擎 , Cummins		
- 油料	7 升	7.4 qts
- 冷却剂 , 无驾驶室	18,6 升	19.7 夸脱
- 冷却剂 , 有驾驶室	19,8 公升	20,9 夸脱
柴油引擎 , Deutz		
- 油料	8 公升	8,5 夸脱
- 冷却剂 , 无驾驶室	18,9 公升	20,0 夸脱
- 冷却剂 , 有驾驶室	20,1 公升	21.2 夸脱







必须按要求使用相应数量的高质量滑润剂。
滑润剂添加过多会导致过热，从而加速磨损。





在超高温和超低温环境中操作时需要使用其他燃油和滑润剂。
请参见“特殊说明”或向戴纳派克公司咨询。

 引擎滑润油	气温为 -15摄氏度 - +50摄氏度 (5华氏度-122华氏度)	PAROIL E GREEN	P/N 1630047100 (5 公升) , P/N 1630047200 (20 公升)
 液压油	气温为 -15摄氏度 - +50摄氏度 (5华氏度-122华氏度)	AtlasCopco Hydraulic 300	P/N 9106230330 (20 公升) , P/N 9106230331 (209 公升)
 生物性液压油 , PANOLIN Bio-Hydr.	气温超过 +40摄氏度 (104华氏度)	Shell Tellus S2 V100	
 钢轮滑润油	气温为 -15摄氏度 - +40摄氏度 (5华氏度-104华氏度)	AtlasCopco Drum oil 1000	P/N 4812156456 (5 公升)

 油脂			Dynapac Roller Grease (0.4kg), P/N 4812030095
 燃油	参见引擎手册。	-	-
 润滑油	气温为 -15摄氏度 - +40摄氏度 (5华氏度-104华氏度)	AC Fluid Gearbox 100	P/N 4812008274 (5 公升) , P/N 4812008275 (20 公升)
	气温为 0摄氏度 (32华氏度) - 超过 +40摄氏度 (104华氏度)	Shell Spirax S3 AX 85W/140 , API GL-5	
 冷却剂。	防冻保护温度约为 -37摄氏度 (-34.6华氏度)	GlycoShell/Carcoolant 774C (与水按 50/50 的比例混合)	

维护符号

	引擎，油位		空气滤清器
	引擎，机油滤清器		电池
	液压油箱，油位		洒水装置
	液压油，过滤器		洒水装置水位
	钢轮，油位		循环再生
	润滑油		燃油过滤器
	冷却剂液位		泵齿轮，油位
	气压		洒水装置，轮胎

维护 - 维护计划

维修及维护位置



图 维修及维护位置

- | | | |
|------------|---------------|------------|
| 1. 发动机机油 | 9. 冷却剂 | 转向接头 |
| 2. 机油过滤器 | 10. 空气净化器 | 座椅轴承 |
| 3. 燃油过滤器 | 11. 加油口 | 橡胶元件 |
| 4. 液压过滤器 | 12. 刮板 | 电池 |
| 5. 液压油液位 | 13. 水箱, 注满 | 枢轴承 |
| 6. 液压油, 注满 | 14. 给水系统 | 驾驶室, 空气过滤器 |
| 7. 液压油箱盖 | 15. 鼓轮齿轮/钢轮齿轮 | 驾驶室, AC |
| 8. 液压油冷却器 | 16. 钢轮机油 | 切边器 |
| | | 转轮 |

综述

达到规定时间后应定期进行维护。 如果无法按照规定的小时数进行维护, 可以采用每日、每周维护。

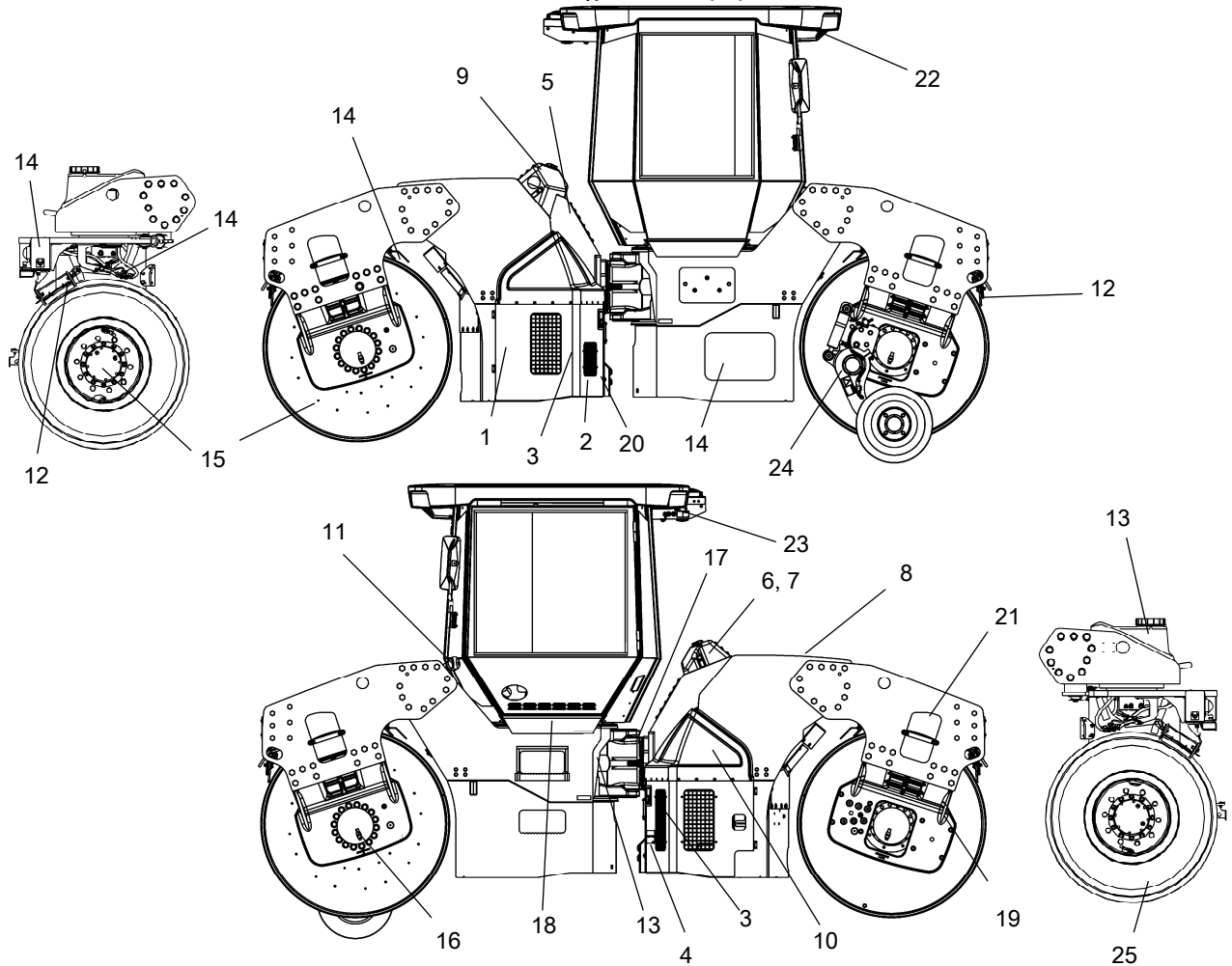
! 检查机油、燃油或添加润滑剂时应先清除附着的污物。

! 查阅制造商引擎手册中的说明。

柴油引擎的具体维护和检查工作必须由引擎供应商经认证的人员进行。

每工作 10 小时 (每天)

请根据目录查阅相应页码!

在图例中的位置	措施	说明
	当天第一次启动前	
1	检查引擎润滑油的油位	请参考引擎手册
9	检查引擎冷却剂液位	
5	检查液压油箱的油位	
11	燃油补给	
13	水箱加水	
14	检查洒水系统	
14	检查紧急洒水 (泵系统中的附加泵)	
12	检查刮板设置	

第一次工作 50 小时后

请根据目录查找相应页码!

在图例中的位置	措施	说明
4	更换液压油过滤器	参考标准为 1000 小时。
15	更换钢轮齿轮中的机油	参考标准为 1000 小时。
17	转向栓 - 紧固	参考标准为 1000 小时。

每运行 50 小时 (每周)

请参阅目录查找所提及部分的页码！

在图中的位置	操作	注释
15	检查钢轮齿轮中的油位	
3	排空燃油预滤器	
	检查软管和连接器是否紧固	

每工作 250 小时 (每月)

请根据目录查阅相应页码！

在图例中的位置	措施	说明
1,2	更换引擎润滑油和机油滤清器 *	参阅引擎手册 *) Cummins 专用
8	清洁液压油冷却器/水冷却器	或按需求清洁
20	检查电池状态。	
22,23	检查交流电	选配
24	检查/润滑裁边机	选配

每工作 500/1500 小时

请根据目录查阅相应页码！

在图例中的位置	措施	说明
1,2	更换柴油引擎润滑油和机油滤清器 ** , ***	参阅引擎说明手册 **) Deutz 专用 ***)500 小时或每 6 个月一次
3	更换燃油过滤器 *	参阅引擎手册 *) Cummins 专用
3	更换燃油预过滤器 *	*) Cummins 专用
8	清洁液压油冷却剂/水冷却器	或必要时
10	检查空气滤清器的过滤组件	必要时进行更换
20	检查电池情况	
16	检查钢轮中的油位	
19	检查橡胶元件与螺栓接头	
18	为座椅轴承涂抹油脂	
22,23	检查交流电	选配
21	润滑枢轴轴承	选配

每工作 1000 小时 (每六个月)

请根据目录查阅相应页码！

在图例中的位置	措施	说明
	检查引擎阀间隙	请参考引擎手册
	检查引擎传送带传动系统	请参考引擎手册
3	更换燃油过滤器 **	**) Deutz 专用
3	更换燃油预过滤器 (嵌入物)	**) Deutz 专用
3	更换引擎上的三角皮带 **	**) Deutz 专用
10	更换空气净化器的主过滤器和备用过滤器。	
4	更换液压油过滤器	
16	更换钢轮中的机油	
15	更换钢轮齿轮中的机油	
17	转向栓 - 紧固	
22	更换驾驶室内的空气滤清器	

每工作 2000 个小时

请根据目录查阅相应页码！

在图例中的位置	措施	说明
3	更换柴油引擎润滑油和机油滤清器 ** , ***	参阅引擎手册 **) Deutz , 500 小时或每 6 个月一次 ***) Cummins , 1000 小时或一年一次
3	更换燃油过滤器	
3	更换燃油过滤器 (过滤器嵌入物*)	*) Deutz
3	更换引擎上的三角皮带 *	*) Deutz 专用
	检查引擎阀间隙	请参考引擎手册
	检查引擎传送带传动系统	请参考引擎手册
8	清洁液压油冷却剂/水冷却器	或必要时
10	检查空气滤清器的过滤组件	必要时进行更换
20	检查电池情况	
4	更换液压油过滤器	
7	检查液压油箱盖/透气口	
6	更换液压油	
16	更换钢轮中的机油	
15	更换鼓轮齿轮箱中的润滑油	
19	检查橡胶元件与螺栓接头	
18	为座椅轴承涂抹油脂	
17	转向栓 - 紧固	
22	更换驾驶室外的空气滤清器	
23	详细检查空调	
21	润滑枢轴轴承	偏心轮

维护，10 小时

每工作 10 小时（每日）



将压路机停在水平平面上。
除非另有说明，在检查或调整压路机时，
必须关闭引擎和激活驻车制动功能。



如果在室内运转引擎，
必须确保良好的通风（排风）状况。
注意防止一氧化碳中毒。



柴油引擎 - 检查油位

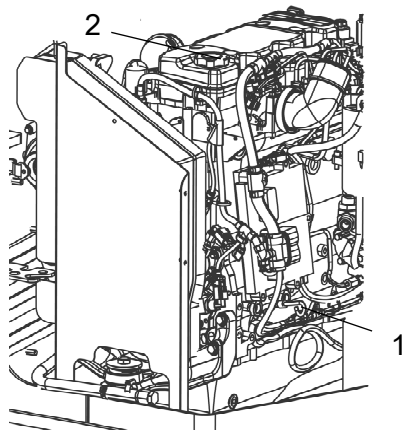

量油计位于引擎右舱门后面。



拆卸量油计时，小心不要触碰引擎热烫部位或散热器，
以免烫伤。

油尺位于发动机前侧下方。

将油尺拉出并检查油位是否在高低液位标记之间。

有关详情，请参考引擎手册。

图：引擎舱
1. 量油计
2. 油帽



冷却剂液位 - 检查



图. 膨胀箱
1. 加油口盖
2. 液位标记

检查冷却剂液位是否在最大和最小液位标记 (2) 之间。

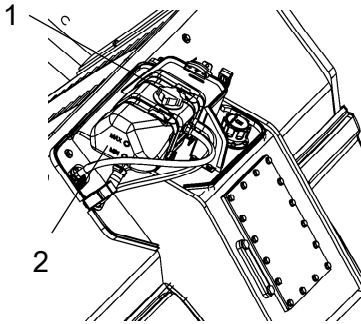

如果盖子须在发动机高温时打开，应格外注意。
请戴上防护手套和护目镜。

加满水与防冻剂调和比为 1 : 1 的混合液。参见本说明书与引擎手册中的润滑规范。



每隔一年冲洗一次系统并更换冷却剂。
还需检查蓄液池是否空气畅通。



燃油箱 - 加油

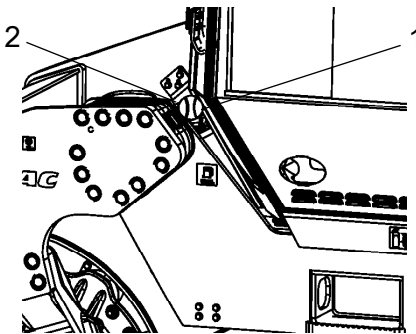

图：燃油箱
1. 油箱盖
2. 加油管



禁止在引擎运转时补给燃油。禁止吸烟，
并避免燃油溢出。

加油管和油箱盖位于前车架的左侧。

每天工作之前必须进行燃油补给，或在结束工作后灌满油箱。拧开上锁式油箱盖 (1) 并添加燃油至加油管较低边缘。

油箱可以储存 130 公升 (34 加仑) 燃油。关于柴油油号，请参见引擎手册。



水箱，标准 - 注满

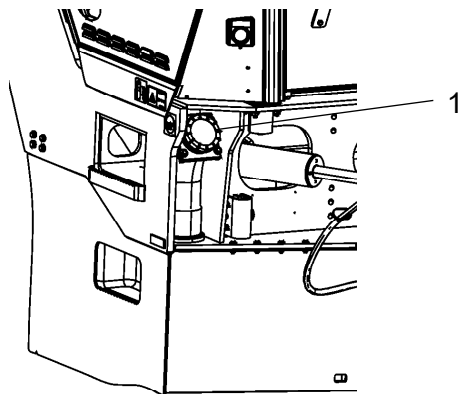

图标准水箱
1. 水箱盖

注水盖位于前车架的左后方。



旋下水箱盖 (1) 并添加清洁的水。切勿拆下滤网 (2)。

将中央 (标准) 水箱装满，它能储存 750 公升 (198 加仑) 水。



仅对添加剂：少量环保型防冻液。



液压油箱 - 检查油位

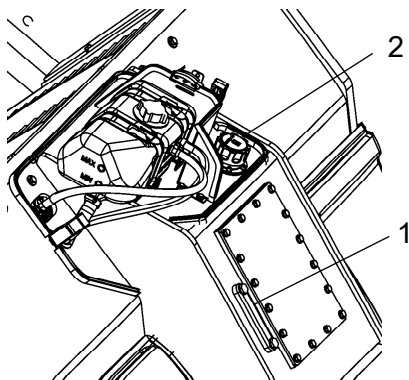

图液压油蓄液池
1. 油面窥镜
2. 注油器盖

将压路机停在平地上，然后检查视窗 (1) 的油位是否介于最高与最低标记之间。如果油位过低，请注满润滑剂规范中指定类型的液压油。



洒水装置/钢轮 检查

启动洒水系统并确保所有喷嘴 (1) 均未堵塞。如果需要，可清洁堵塞的喷嘴并用水泵 (2) 取代粗滤器。请参见下一部分。

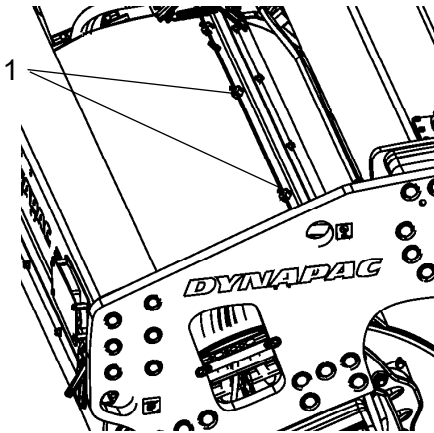

图前钢轮
1. 喷嘴

清洁粗滤器

要清洁粗滤器 (1)，请打开位于过滤器上的排水旋塞 (3) 以排出污垢。

如果需要，可关闭旋塞 (2) 并清洁过滤器和过滤器外壳。检查过滤器外壳中的橡胶垫圈是否完整。

检查和清洁完毕之后，重新设置并启动系统以查看其工作情况。

水泵系统间隔中有一个排水旋塞 (5)。该旋塞可用于水箱和水泵系统排水。

在标准水泵停止工作时可安装附加水泵 (6)。请参阅紧急供水部分。

若要完全排干洒水系统，请参阅给水系统 - 排水部分，2,000 小时。

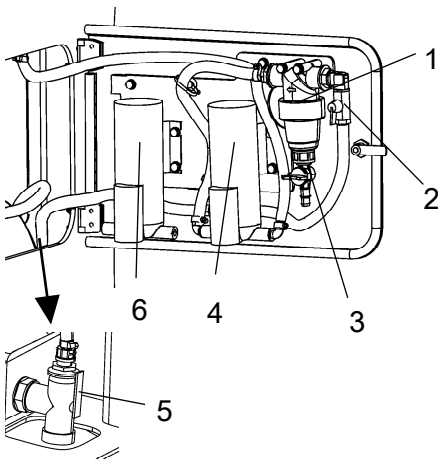

图水泵系统，前车架右侧
1. 粗滤器
2. 旋塞阀
3. 排水旋塞口，过滤器
4. 水泵
5. 排水旋塞
6. 附加水泵 (可选)

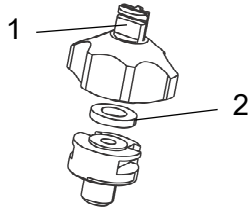

图喷嘴
1. 套管、喷嘴、过滤器
2. 填料

洒水系统/钢轮
清洁洒水喷嘴

手动拆下堵塞喷嘴。

用压缩空气吹洗喷嘴和精滤器 (1)。或者，更换部件然后再清洁堵塞的部件。

喷嘴	颜色	Ø (毫米)	升/分钟 (2.0 巴)	加仑 /分钟 (40 磅/平方英 寸)
标准	黄色	0.8	0.63	0.20
可选	蓝色	1.0	1.00	0.31

检查及进行必要清洗后，启动系统并检查运行是否正常。



压缩空气作业时，应佩戴护目镜。



紧急供水 (附件) - 在水泵系统中的附加水泵

如果水泵停止，额外水泵可维持洒水系统的运行。

将电缆和水管连接至附加水泵而不是标准水泵。

使用快速接头将水管连接至水泵，可便利地排水并能够在适当的位置更换备用泵 (可选)。

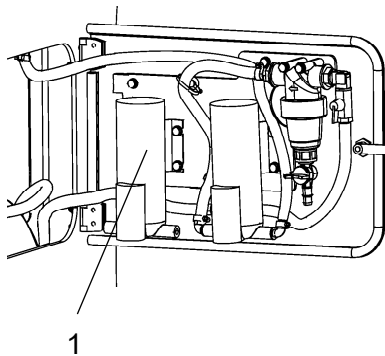

图仪表盘位于前车架的右侧
1. 附加水泵

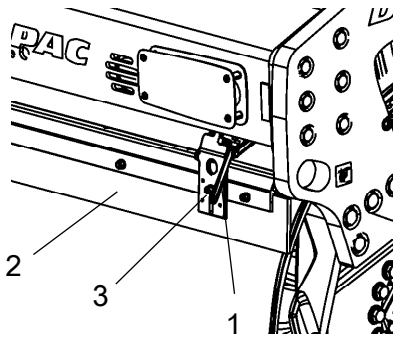

刮板，弹簧作用
检查

确认刮板未受损。

用释放臂 (1) 进行释放。

松开螺丝 (3) 以便上下调节刮板刀刃。

图外部刮板

1. 释放臂
2. 刮板刀刃
3. 调节螺丝

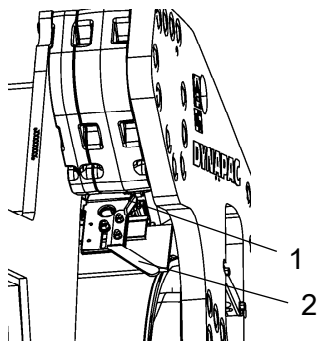

图内部刮板

1. 释放臂
2. 起重把手

剩余的沥青会堆积在刮板上并影响接触力。如有必要，需进行清理。



在运输操作中必须从钢轮中收回刮板。

刮板 设置 - 调节

为刮板支架拆下支护设备 (1) 并将调节螺丝松开。

将刮板支架推入并拧紧。

调节螺丝 (2)，使刮板刀刃位于螺丝同一侧并距离钢轮大约 2 毫米 (0.08 英寸) 的位置。

调节刮板支架，使其位于另一边的内侧或外侧，令刮板刀刃和钢轮之间的间隙相等，然后紧固支护设备。

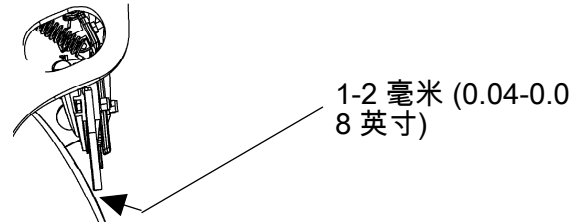
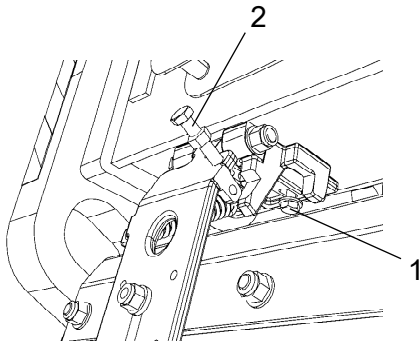

直到刮板刀刃和压路机之间的缝隙大约为 1 毫米 (0.04 英寸)，调节螺丝 (2) 均可调节时，或者以松开的状态位于压路机的整个长度上。

拧紧锁定螺母 (3)。

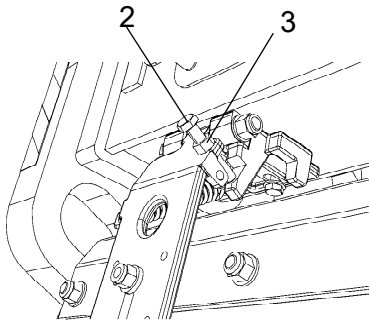

图刮板设置
1. 固定臂
2. 调节螺丝
3. 锁定螺母

维护 - 50 小时

每工作 50 小时 (每周)



将压路机停在水平平面上。
除非另有说明，在检查或调整压路机时，
必须关闭引擎和激活驻车制动功能。



如果在室内运转引擎，
必须确保良好的通风（排风）状况。
注意防止一氧化碳中毒。



燃油过滤器 - 排油

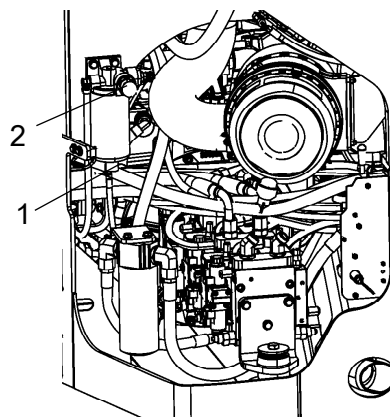

图燃油过滤器
1. 排油塞
2. 手动泵

拧下位于燃油过滤器底部的排油塞 (1)。

在次级手动泵的帮助下，清除所有的沉积物。请参阅康
明斯服务手册。

当有未受污染的燃料流出时，立即拧紧排油塞。

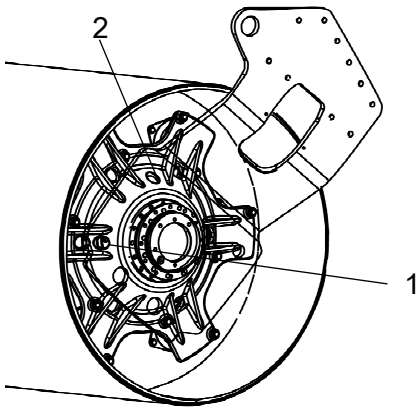

图例：油位检查 - 钢轮齿轮
 1. 油位塞
 2. 过滤器塞

钢轮齿轮 - 检查油位

移动机器，直至检查/添加孔置于添加位置。

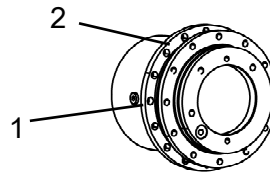

图例：钢轮齿轮

重新添加新燃油。根据润滑规范使用润滑油。

确保油位达到塞孔的下边缘。

清洁并重新装好塞子。

维护 - 250 小时



将压路机停在水平平面上。
除非另有说明，在检查或调整压路机时，
必须关闭引擎和激活驻车制动功能。



如果在室内运转引擎，
必须确保良好的通风（排风）状况。
注意防止一氧化碳中毒。



柴油机 更换机油

发动机的排油塞位于机器右侧的后车架下方。首先移除车架下方的橡胶塞，即可接触到排油塞。

在发动机较热时排出机油。在排油塞下方放置容积至少为 14 升 (15 夸脱) 的容器。



排出发动机机油时需小心谨慎。
请戴上防护手套和护目镜。

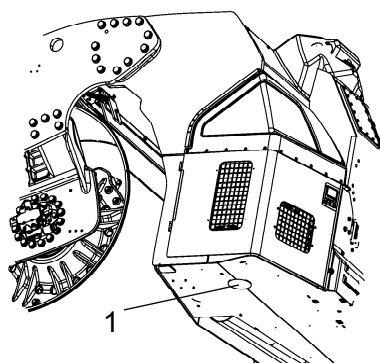

图后车架下方
1. 柴油机排油

松开排油塞 (1)。排出所有机油并重新安装油塞。



处理排出的机油时请勿污染环境。

充入新的发动机机油，请参阅滑润剂规格或发动机手册
查找正确的机油等级。

充入适量发动机机油。在启动机器前，参阅技术规格。
令发动机怠速运转几分钟，然后关闭发动机。

检查油尺以确保发动机机油的液面处于正确的位置。有
关详细信息，请参阅发动机手册。如果需要，可将机油
注至油尺的最大刻度处。



引擎 更换滤油器

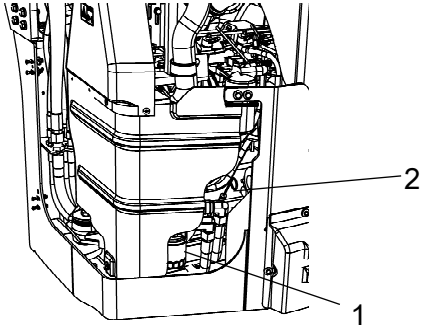

图：引擎舱，右侧
1. 滤油器
2. 量油计

检查量油计 (2) 以确保引擎机油位适宜。有关详情，请参考引擎手册。

还可以通过引擎箱右门接触滤油器 (1)。

有关滤器更换内容，请参照引擎手册。



液压油冷却器 检查 - 清洁

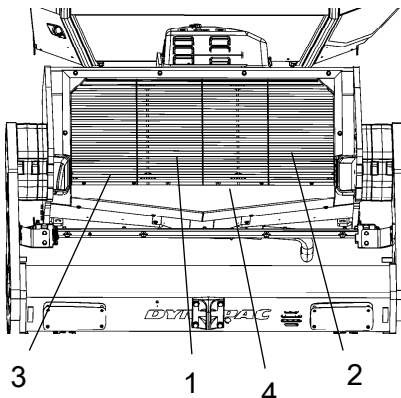

图冷却器
1. 更换空气冷却器
2. 水冷却器
3. 液压油冷却器
4. 冷却器支架

移除冷却器架 (4) 后即可接触到水和液压油冷却器。

确保冷却器气流通畅。使用压缩空气将污浊的冷却器吹净或者使用高压净水器将其冲净。



使用高压水龙时须当心。
切勿使喷嘴距离冷却器过近。



进行压缩空气或高压水龙作业时应佩带护目镜。



电池

- 检查状态

电池是密封的，无需进行维护。



检查电解液高度时，确保周围无明火。
交流发电机为电池充电时可生成爆炸性气体。



断开电池时，必须先断开负极缆线。安装电池时，必须先连接正极电线。



图 电池

电线护套应保持洁净且牢固。如果电线护套被腐蚀，则需在清洁后涂抹防酸凡士林。

擦拭电池的顶部。

空调 (选配)

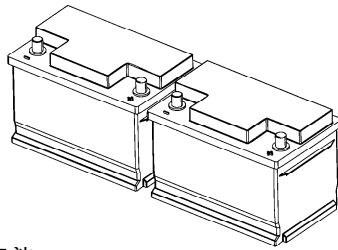
- 检查

检查制冷剂软管及连接，并确保未发现制冷剂泄漏所产生的油膜。

如果制冷性能明显下降，则清洁位于驾驶室顶部后侧的冷凝器配件 (2)。

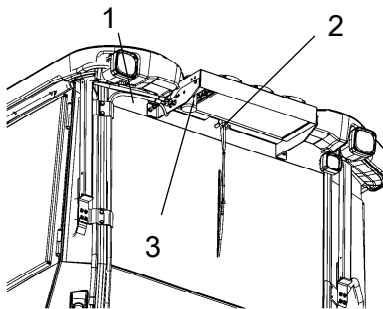

图：空调

1. 制冷剂软管
2. 冷凝器配件
3. 干燥过滤器

空调 (选配)
干燥过滤器 - 检查

运行该装置时，通过视窗 (1) 检查并确认干燥过滤器无明显气泡。

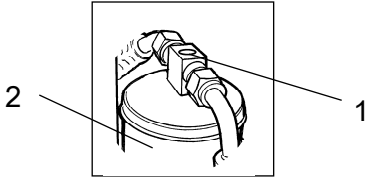

图干燥过滤器
1. 窥镜
2. 过滤器支架



把压路机停靠在平整路面，
用塞块塞住钢轮并激活停车制动。

过滤器位于驾驶室顶后部的顶端。
若通过窥镜可看到泡沫，则意味着制冷剂液面过低。停止设备以避免设备损坏。补充制冷剂。



除指定公司之外，任何人不得维修制冷回路。

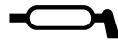

切边器 (选配)
- 润滑



有关切边器的操作方法，请参见“操作”章节内容。

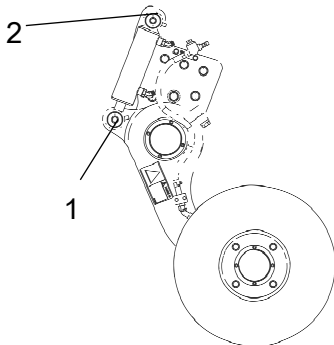

图润滑切边器的涂抹点

涂抹图中所示的两个位置。

油脂应始终仅用作润滑 (参见“润滑”规范)。

使用手动注油枪对准所有轴承点按动五下。

维护 - 500 小时



将压路机停在水平平面上。
除非另有说明，在检查或调整压路机时，
必须关闭引擎和激活驻车制动功能。



如果在室内运转引擎，
必须确保良好的通风（排风）状况。
注意防止一氧化碳中毒。



柴油机 更换机油

发动机的排油塞位于机器右侧的后车架下方。首先移除车架下方的橡胶塞，即可接触到排油塞。

在发动机较热时排出机油。在排油塞下方放置容积至少为 14 升 (15 夸脱) 的容器。



排出发动机机油时需小心谨慎。
请戴上防护手套和护目镜。

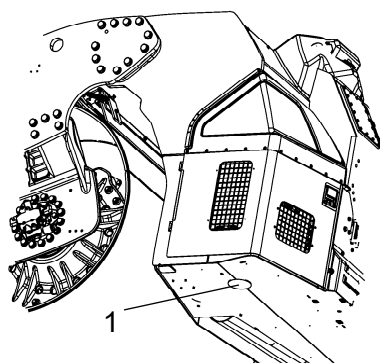

图后车架下方
1. 柴油机排油

松开排油塞 (1)。排出所有机油并重新安装油塞。



处理排出的机油时请勿污染环境。

充入新的发动机机油，请参阅滑润剂规格或发动机手册
查找正确的机油等级。

充入适量发动机机油。在启动机器前，参阅技术规格。
令发动机怠速运转几分钟，然后关闭发动机。

检查油尺以确保发动机机油的液面处于正确的位置。有
关详细信息，请参阅发动机手册。如果需要，可将机油
注至油尺的最大刻度处。



引擎 更换滤油器

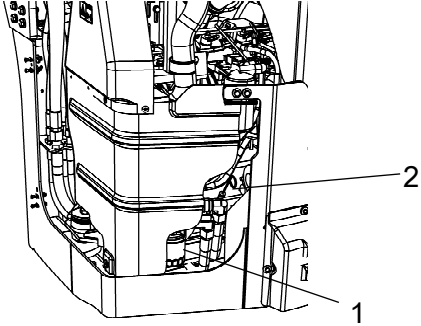

检查量油计 (2) 以确保引擎机油位适宜。有关详情，请参考引擎手册。

还可以通过引擎箱右门接触滤油器 (1)。

有关滤器更换内容，请参照引擎手册。

图：引擎舱，右侧
1. 滤油器
2. 量油计



引擎燃油过滤器 - 更换/清洁

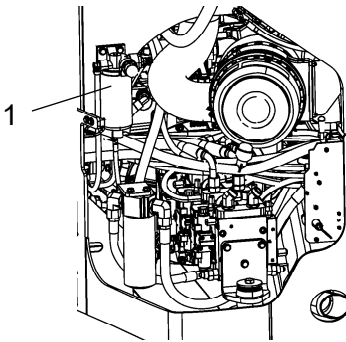

燃油过滤器位于发动机舱的左侧。

拧下底部螺丝并将水排干，然后更换过滤器设备。

图发动机舱，左侧
1. 预滤器

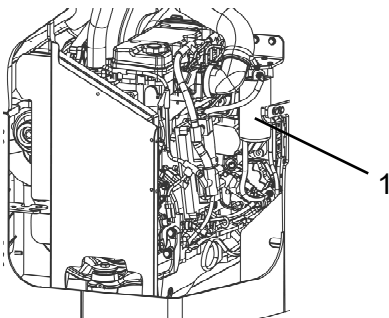

更换位于发动机舱右侧的燃油过滤器。

启动发动机并检查过滤器是否密封完好。

图发动机舱，右侧。
1. 燃油过滤器

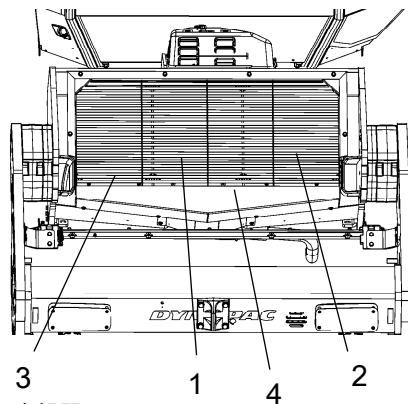

图冷却器
1. 更换空气冷却器
2. 水冷却器
3. 液压油冷却器
4. 冷却器支架

液压油冷却器 检查 - 清洁

移除冷却器架 (4) 后即可接触到水和液压油冷却器。

确保冷却器气流畅通。使用压缩空气将污浊的冷却器吹净或者使用高压净水器将其冲净。



使用高压水龙时须当心。
切勿使喷嘴距离冷却器过近。



进行压缩空气或高压水龙作业时 应佩带护目镜。

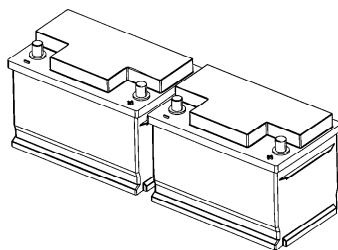

图电池

电池 - 检查状态

电池是密封的，无需进行维护。



检查电解液高度时，确保周围无明火。
交流发电机为电池充电时可生成爆炸性气体。



断开电池时，必须先断开负极缆线。安装电池时，必须先连接正极电线。

电线护套应保持洁净且牢固。如果电线护套被腐蚀，则需在清洁后涂抹防酸凡士林。

擦拭电池的顶部。



空气滤清器 检查 - 更换主空气过滤器



柴油引擎以最高速度运行时，
如果控制面板上的警示灯亮起，
则必须更换空气滤清器的主过滤器。



图-空气滤清器

1. 夹子
2. 滤清器盖
3. 主滤芯
4. 备用滤芯
5. 滤清器壳
6. 排尘阀

松开夹子 (1)，取下滤清器盖(2)，并拉出主滤芯(3)。

切勿取出备用滤器 (4)。

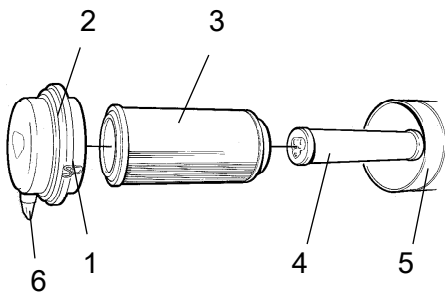
如必要请清洁空气滤清器。参阅本说明的“空气滤清器—清洁”部分。

更换主滤芯(3)时，向空气滤清器插入一个新滤芯并按相反顺序重新装好。

检查排尘阀(6)的状况；如果必要进行更换。

重新安装滤清器盖之前，确保将排尘阀朝下放置。



备用滤器 - 更换

每更换主滤器两次之后，更换一次备用滤器。

更换备用滤器 (1) 时，首先将旧滤器从承座中取出，然后插入新的滤器并按相反顺序重新装上空气滤清器。

如果必要，清洁空气滤清器。请参阅本说明的“空气滤清器——清洁”部分。

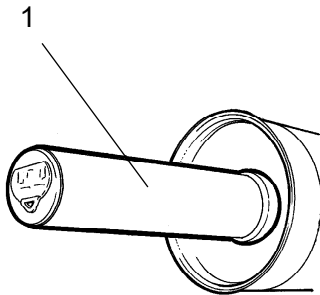

图：空气滤清器

1. 备用滤器



空气滤清器
-清洁

出气管两端都要擦净。

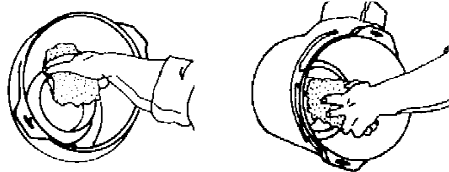

出气管内边。

出气管外边。

将滤清器盖 (2) 与滤清器壳 (5) 内部擦拭干净。参阅此前的图示。

出气管的两个表面也要擦干净；参见邻图。

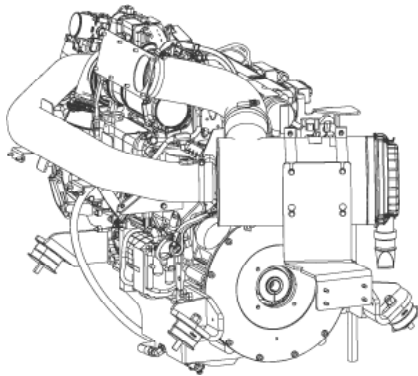

检查滤器壳体与吸管之间的软管夹密封是否严密，且软管是否完好无损。检查引擎之前的整个软管系统。



钢轮 - 油位
检查 - 填充

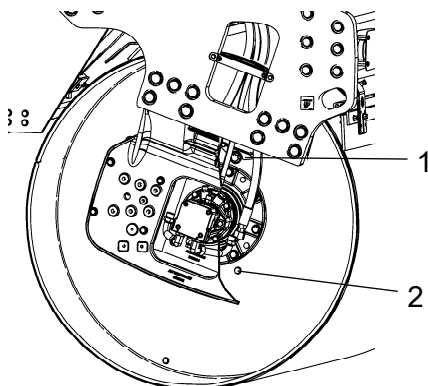

图：钢轮，振动侧
1. 油帽
2. 油位塞

将安装有油帽 (1) (大号塞) 的压辊位于旋转的最高点。

将油位塞 (2) (小号塞) 周围擦净然后，将油位塞拔除。

确保油位位于油孔的底边。如果油位过低，则加注新油。使用润滑油规范中所指定的机油。

拆除油帽时，将粘附于油帽磁铁上的金属擦掉。确保插塞密封件完好无损，否则需进行更换。

重新安装插塞后，运行压路机检查其密封效果，然后进行重新检查。

橡胶件与安装螺钉 检查

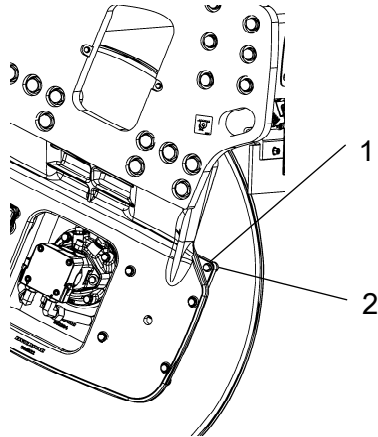

图：钢轮，振动侧视图

1. 橡胶件
2. 止动螺钉

检查所有橡胶元件 (1)。如果在钢轮的一侧有 25% 或者超过 25% 的元件磨损厚度超过 10-15 毫米 (0.4-0.6 英寸)，那么请更换所有元件。

请使用刀片或带尖物体检查。

同时检查止动螺钉 (2) 是否紧固。

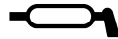

座椅轴承 - 润滑



切记转向链为转向装置的必备零件。

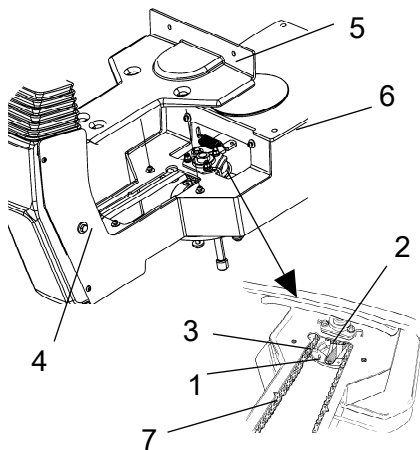

图例：座椅轴承

1. 润滑剂注口
2. 钢轮齿轮
3. 转向链
4. 调节螺钉
5. 盖子
6. 滑杆
7. 标记

拆下盖子 (5) 后可找到润滑剂注口 (1)。使用手动注油枪对准操作人员座椅旋转轴承按动三下进行润滑。

对座椅与转向柱之间的转向链 (3) 进行清洁后注油。

同时对滑杆 (6) 注油。

如果扣链齿轮 (2) 上的转向链过松，将螺钉 (4) 松动，然后向前移动转向柱。将螺钉拧紧后检查转向链的张力。

请勿将绑带拉伸过紧。可以用食指/大拇指将座椅车架上的标识 (7) 绑带向侧面移动 10 毫米 (0.4 英寸)。将绑带锁定到底部。



如果调节时座椅不灵活，应更加频繁地对其进行润滑。

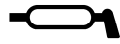

枢轴轴承 (选配) - 润滑

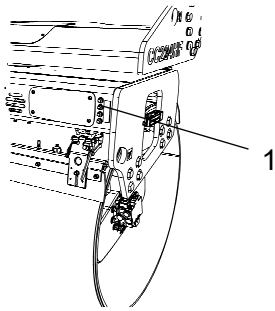

图：后钢轮
1.4 个油嘴

使用手动注油枪对准每个油嘴 (1) 按动五下。
使用润滑油规范中所指定的油脂。



液压油箱盖 - 检查

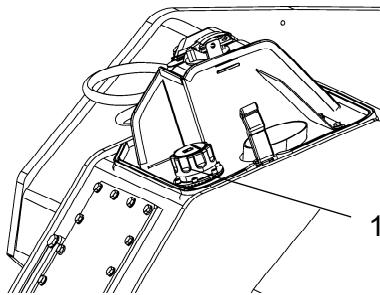

图左前方的后车架
1. 油箱盖

掀起机器即可接触到机器左侧的油箱盖。

旋开油箱盖，确保没有被堵塞。油帽必须保持空气双向畅通。

如果任一方向空气流通受阻，则使用少量柴油进行清洁，并使用压缩空气吹气直至障碍物被清除，或者更换新油帽。



压缩空气作业时 应佩带护目镜。

空调 (选配) - 检查

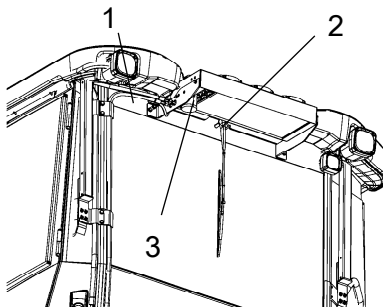

图：空调
1. 制冷剂软管
2. 冷凝器配件
3. 干燥过滤器

检查制冷剂软管及连接，并确保未发现制冷剂泄漏所产生的油膜。

如果制冷性能明显下降，则清洁位于驾驶室顶部后侧的冷凝器配件 (2)。

空调 (选配)
干燥过滤器 - 检查

运行该装置时，通过视窗 (1) 检查并确认干燥过滤器无明显气泡。

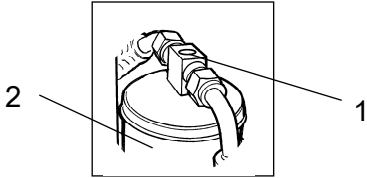

图干燥过滤器
1. 窥镜
2. 过滤器支架



把压路机停靠在平整路面，
用塞块塞住钢轮并激活停车制动。

过滤器位于驾驶室顶后部的顶端。
若通过窥镜可看到泡沫，则意味着制冷剂液面过低。停止设备以避免设备损坏。补充制冷剂。



除指定公司之外，任何人不得维修制冷回路。

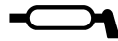

切边器 (选配)
- 润滑

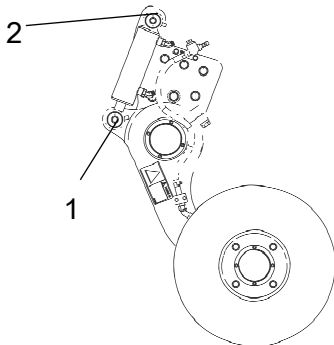

图润滑切边器的涂抹点



有关切边器的操作方法，请参见“操作”章节内容。

涂抹图中所示的两个位置。

油脂应始终仅用作润滑 (参见“润滑”规范)。

使用手动注油枪对准所有轴承点按动五下。

维护 - 1000 小时

1000 工作小时后执行 (每年)



将压路机停在水平平面上。
除非另有说明，在检查或调整压路机时，
必须关闭引擎和激活驻车制动功能。



如果在室内运转引擎，
必须确保良好的通风（排风）状况。
注意防止一氧化碳中毒。



柴油机 更换机油

发动机的排油塞位于机器右侧的后车架下方。首先移除车架下方的橡胶塞，即可接触到排油塞。

在发动机较热时排出机油。在排油塞下方放置容积至少为 14 升 (15 夸脱) 的容器。



排出发动机机油时需小心谨慎。
请戴上防护手套和护目镜。

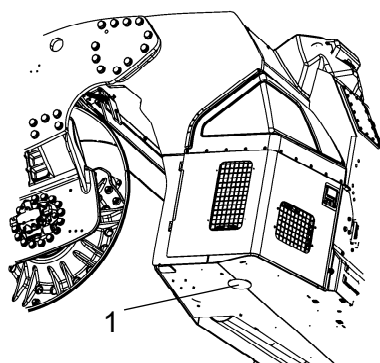

图后车架下方
1. 柴油机排油

松开排油塞 (1)。排出所有机油并重新安装油塞。



处理排出的机油时请勿污染环境。

充入新的发动机机油，请参阅滑润剂规格或发动机手册查找正确的机油等级。

充入适量发动机机油。在启动机器前，参阅技术规格。令发动机怠速运转几分钟，然后关闭发动机。

检查油尺以确保发动机机油的液面处于正确的位置。有关详细信息，请参阅发动机手册。如果需要，可将机油注至油尺的最大刻度处。



引擎 更换滤油器

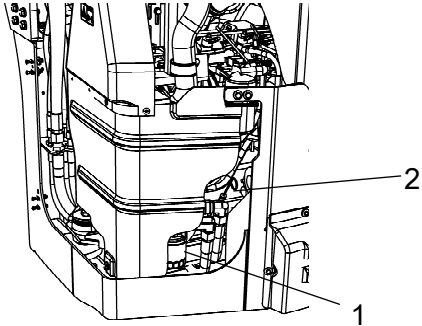

图：引擎舱，右侧
1. 滤油器
2. 量油计

检查量油计 (2) 以确保引擎机油位适宜。有关详情，请参考引擎手册。

还可以通过引擎箱右门接触滤油器 (1)。

有关滤器更换内容，请参照引擎手册。



引擎燃油过滤器 - 更换/清洁

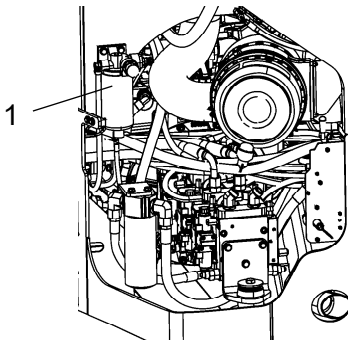

图发动机舱，左侧
1. 预滤器

燃油过滤器位于发动机舱的左侧。

拧下底部螺丝并将水排干，然后更换过滤器设备。

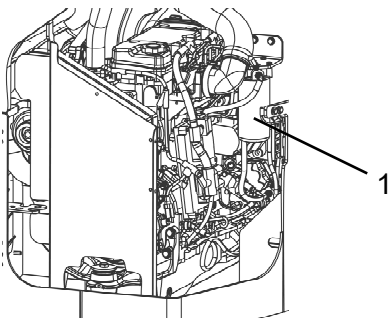

图发动机舱，右侧。
1. 燃油过滤器

更换位于发动机舱右侧的燃油过滤器。

启动发动机并检查过滤器是否密封完好。

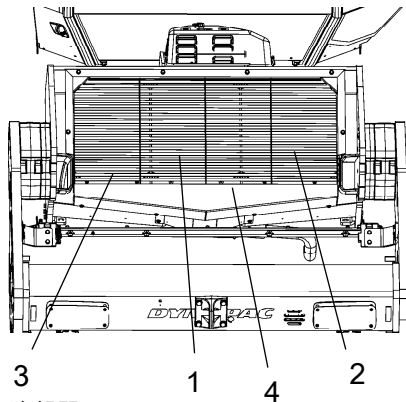

图冷却器
1. 更换空气冷却器
2. 水冷却器
3. 液压油冷却器
4. 冷却器支架

液压油冷却器
检查 - 清洁

移除冷却器架 (4) 后即可接触到水和液压油冷却器。

确保冷却器气流畅通。使用压缩空气将污浊的冷却器吹净或者使用高压净水器将其冲净。



使用高压水龙时须当心。
切勿使喷嘴距离冷却器过近。



进行压缩空气或高压水龙作业时 应佩带护目镜。

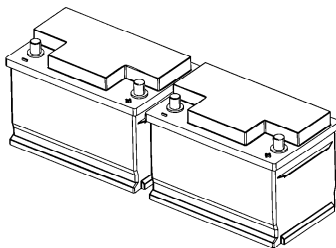

图电池

电池
- 检查状态

电池是密封的，无需进行维护。



检查电解液高度时，确保周围无明火。
交流发电机为电池充电时可生成爆炸性气体。



断开电池时，必须先断开负极缆线。安装电池时，必须先连接正极电线。

电线护套应保持洁净且牢固。如果电线护套被腐蚀，则需在清洁后涂抹防酸凡士林。

擦拭电池的顶部。



空气滤清器
检查 - 更换主空气过滤器



柴油引擎以最高速度运行时，
如果控制面板上的警示灯亮起，
则必须更换空气滤清器的主过滤器。



图-空气滤清器
1. 夹子
2. 滤清器盖
3. 主滤芯
4. 备用滤芯
5. 滤清器壳
6. 排尘阀

松开夹子 (1)，取下滤清器盖(2)，并拉出主滤芯(3)。

切勿取出备用滤器 (4)。

如必要请清洁空气滤清器。参阅本说明的“空气滤清器—清洁”部分。

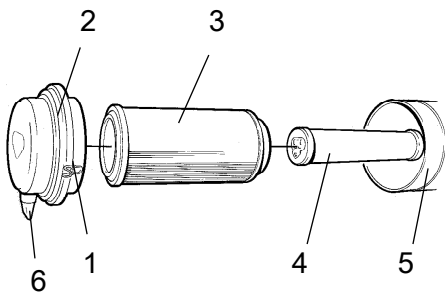
更换主滤芯(3)时，向空气滤清器插入一个新滤芯并按相反顺序重新装好。

检查排尘阀(6)的状况；如果必要进行更换。

重新安装滤清器盖之前，确保将排尘阀朝下放置。



备用滤器 - 更换

每更换主滤器两次之后，更换一次备用滤器。

更换备用滤器 (1) 时，首先将旧滤器从承座中取出，然后插入新的滤器并按相反顺序重新装上空气滤清器。

如果必要，清洁空气滤清器。请参阅本说明的“空气滤清器——清洁”部分。

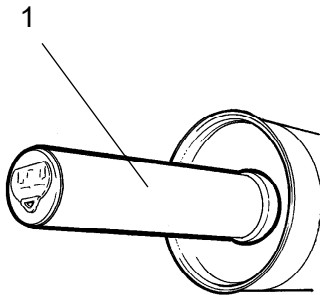

图：空气滤清器
1. 备用滤器



空气滤清器
-清洁

出气管两端都要擦净。

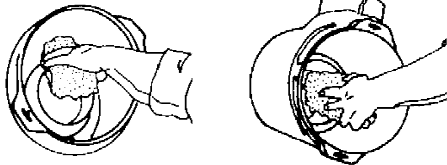

出气管内边。

出气管外边。

将滤清器盖 (2) 与滤清器壳 (5) 内部擦拭干净。参阅此前的图示。

出气管的两个表面也要擦干净；参见邻图。

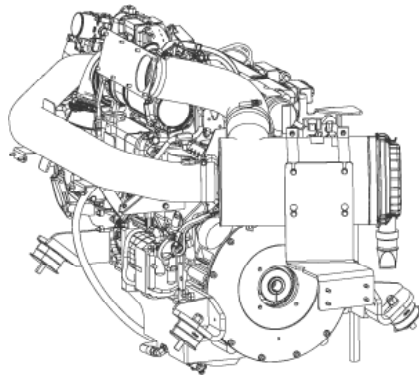

检查滤器壳体与吸管之间的软管夹密封是否严密，且软管是否完好无损。
检查引擎之前的整个软管系统。



液压过滤器
更换



取下过滤器 (1)，送交专门部门处理。
这是一次性过滤器，不能清洁后再使用。

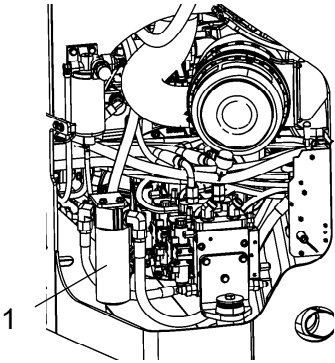

图发动机舱，左侧
1. 液压油过滤器

彻底清洁过滤器承座封接面。

在新过滤器的橡胶垫圈上薄薄抹上一层液压油。

首先用手旋入过滤器，直到垫圈和过滤器基座接触为止。然后再旋半圈。

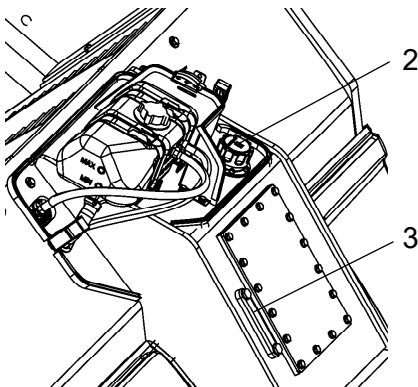

图液压油箱
2. 油箱盖
3. 窥镜

通过窥镜 (3) 检查液压油液面并根据需要填充液压油。
有关详细信息请参阅标题为“每运行 10 小时”的部分。

启动引擎并检查过滤器是否泄漏。



钢轮 - 换油



排放液体时必须小心。请佩带防护手套和护目镜。

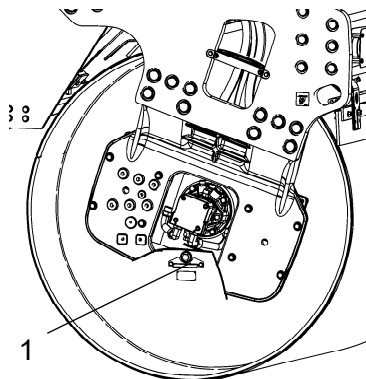

图：钢轮，振动侧视图
1. 排放塞

使压路机的排放塞 (1) (大号塞) 位于钢轮旋转时的最低位置。

在排放塞放置一个容量至少为 20 公升 (5.3 加仑) 的容器。

拆下排放塞 (1)。清空所有机油后，重新安上排放塞。



请将排出的机油进行适当处理。

有关加油的说明，请参见“每工作 500 小时”标题下的内容。



钢轮齿轮 - 换油

将压路机停在平地上。

清洗，拧下塞子 (1、2)，并将油排放到容积大约为 2 升 (0.5 加仑) 的合适容器中。

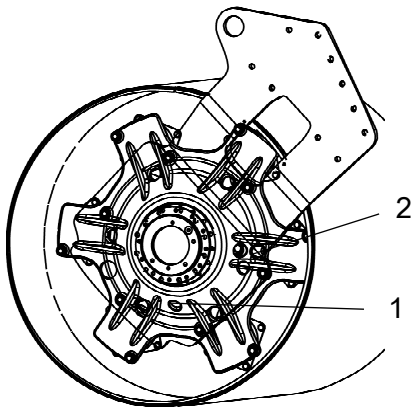

图例：钢轮齿轮
1. 排放塞
2. 通风塞

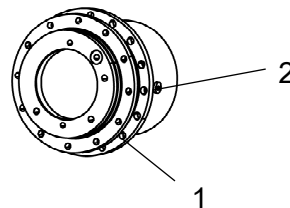

图例：钢轮齿轮

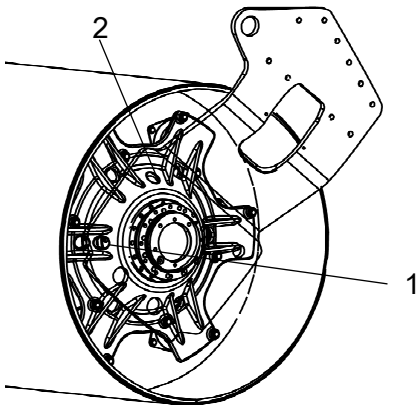

图例：油位检查 - 钢轮齿轮

- 1. 油位塞
- 2. 过滤器塞

钢轮齿轮 - 检查油位

移动机器，直至检查/添加孔置于添加位置。

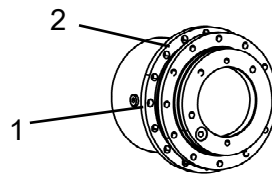

图例：钢轮齿轮

重新添加新燃油。根据润滑规范使用润滑油。

确保油位达到塞孔的下边缘。

清洁并重新装好塞子。

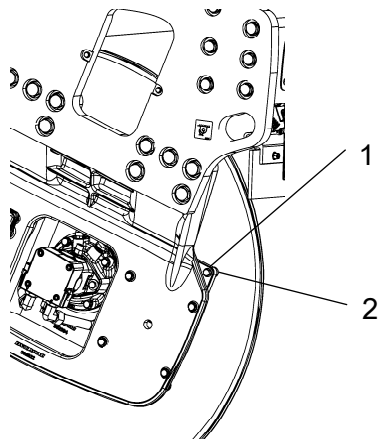

图：钢轮，振动侧视图

- 1. 橡胶件
- 2. 止动螺钉

橡胶件与安装螺钉 检查

检查所有橡胶元件 (1)。如果在钢轮的一侧有 25% 或者超过 25% 的元件磨损厚度超过 10-15 毫米 (0.4-0.6 英寸)，那么请更换所有元件。

请使用刀片或带尖物体检查。

同时检查止动螺钉 (2) 是否紧固。

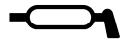

座椅轴承 - 润滑

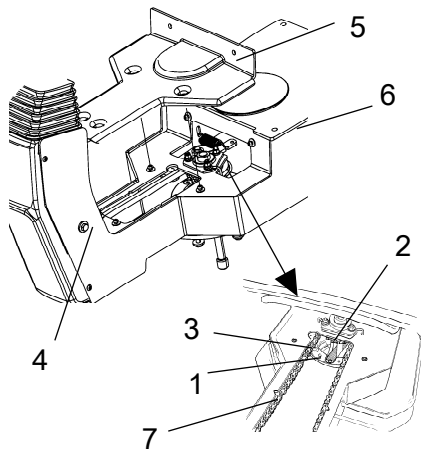

图例：座椅轴承

- 1. 润滑剂注口
- 2. 钢轮齿轮
- 3. 转向链
- 4. 调节螺钉
- 5. 盖子
- 6. 滑杆
- 7. 标记



切记转向链为转向装置的必备零件。

拆下盖子 (5) 后可找到润滑剂注口 (1)。使用手动注油枪对准操作人员座椅旋转轴承按动三下进行润滑。

对座椅与转向柱之间的转向链 (3) 进行清洁后注油。

同时对滑杆 (6) 注油。

如果扣链齿轮 (2) 上的转向链过松，将螺钉 (4) 松动，然后向前移动转向柱。将螺钉拧紧后检查转向链的张力。

请勿将绑带拉伸过紧。可以用食指/大拇指将座椅车架上的标识 (7) 绑带向侧面移动 10 毫米 (0.4 英寸)。将绑带锁定到底部。



如果调节时座椅不灵活，应更加频繁地对其进行润滑。

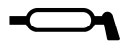

枢轴轴承 (选配) - 润滑

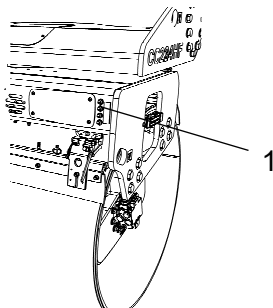

图：后钢轮
1.4 个油嘴

使用手动注油枪对准每个油嘴 (1) 按动五下。

使用润滑油规范中所指定的油脂。



液压油箱盖 - 检查

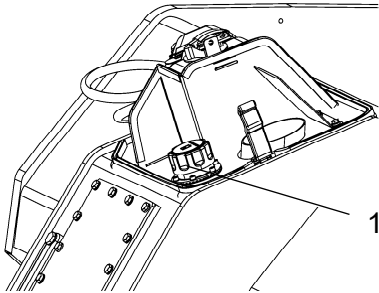

图左前方的后车架
1. 油箱盖

掀起机器即可接触到机器左侧的油箱盖。

旋开油箱盖，确保没有被堵塞。油帽必须保持空气双向畅通。

如果任一方向空气流通受阻，则使用少量柴油进行清洁，并使用压缩空气吹气直至障碍物被清除，或者更换新油帽。



压缩空气作业时应佩戴护目镜。

转向柱 - 紧固



引擎运转时，不允许任何人靠近转向接头。
转向操作时存在被碾压危险。
添加润滑剂之前关闭引擎，激活驻车制动器。

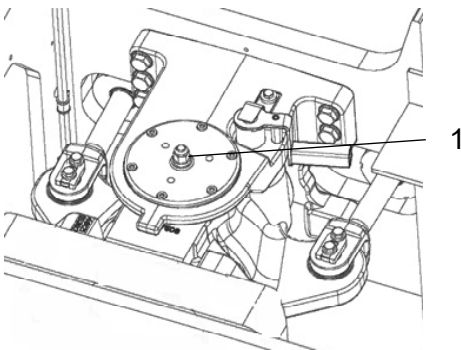

图：转向柱
1. 螺母

确定您是否具备此类型的转向柱最简便的方法是查看其顶部是否具有如图所示的新型螺母(1)。

机器位于正前方时的实际扭矩 (Nm)。

M14	174 Nm
M16	270 Nm



驾驶室 空气过滤器 - 更换

空气过滤器 (1) 位于驾驶室的前侧。

移除防护盖。

旋下螺钉 (2) 后拆下整个承座。拆下过滤器丝套后更换新过滤器。

如果压路机在粉尘环境下作业，则需提高过滤器的更换频率。

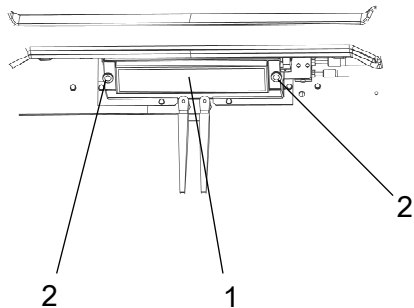

图驾驶室，前侧
1. 空气过滤器 (x1)
2. 螺丝 (x2)



空调 (选配) - 全面检修

例行检查与维护是确保机器长期运转良好的必要条件。

使用压缩空气将冷凝器配件 (1) 中的所有灰尘清除掉。自上而下进行操作。



如果气流过大会造成配件凸缘损坏。



进行压缩空气作业时，应佩戴护目镜。

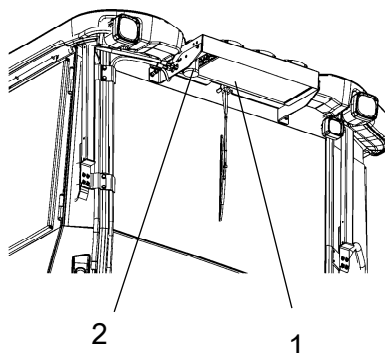

图驾驶室
1. 冷凝器配件
2. 干燥过滤器

检查冷凝器配件安装件。

检查系统软管是否有裂缝。确保制冷装置排水通畅，避免装置内出现凝结现象。

空调 (选配)
干燥过滤器 - 检查

运行该装置时，通过视窗 (1) 检查并确认干燥过滤器无明显气泡。

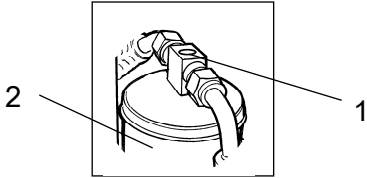

图干燥过滤器
1. 窥镜
2. 过滤器支架



把压路机停靠在平整路面，
用塞块塞住钢轮并激活停车制动。

过滤器位于驾驶室顶后部的顶端。
若通过窥镜可看到泡沫，则意味着制冷剂液面过低。停止设备以避免设备损坏。补充制冷剂。



除指定公司之外，任何人不得维修制冷回路。

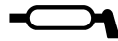

切边器 (选配)
- 润滑

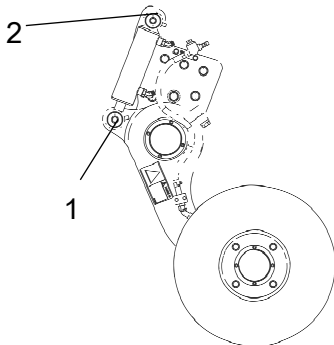

图润滑切边器的涂抹点



有关切边器的操作方法，请参见“操作”章节内容。

涂抹图中所示的两个位置。

油脂应始终仅用作润滑 (参见“润滑”规范)。

使用手动注油枪对准所有轴承点按动五下。

维护 - 2000 小时

2000 工作小时后执行（每两年）



将压路机停在水平平面上。
除非另有说明，在检查或调整压路机时，
必须关闭引擎和激活驻车制动功能。



如果在室内运转引擎，
必须确保良好的通风（排风）状况。
注意防止一氧化碳中毒。



柴油机 更换机油

发动机的排油塞位于机器右侧的后车架下方。首先移除车架下方的橡胶塞，即可接触到排油塞。

在发动机较热时排出机油。在排油塞下方放置容积至少为 14 升 (15 夸脱) 的容器。



排出发动机机油时需小心谨慎。
请戴上防护手套和护目镜。

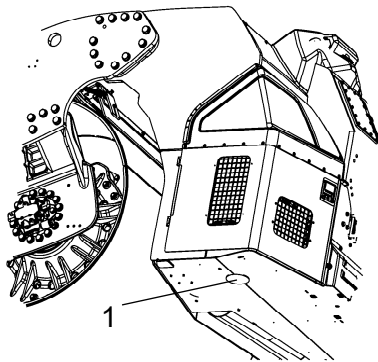

图后车架下方
1. 柴油机排油

松开排油塞 (1)。排出所有机油并重新安装油塞。



处理排出的机油时请勿污染环境。

充入新的发动机机油，请参阅滑润剂规格或发动机手册查找正确的机油等级。

充入适量发动机机油。在启动机器前，参阅技术规格。令发动机怠速运转几分钟，然后关闭发动机。

检查油尺以确保发动机机油的液面处于正确的位置。有关详细信息，请参阅发动机手册。如果需要，可将机油注至油尺的最大刻度处。



引擎 更换滤油器

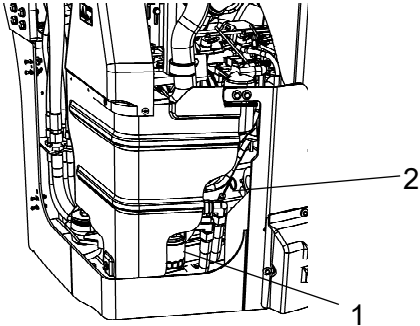

检查量油计 (2) 以确保引擎机油位适宜。有关详情，请参考引擎手册。

还可以通过引擎箱右门接触滤油器 (1)。

有关滤器更换内容，请参照引擎手册。

图：引擎舱，右侧
1. 滤油器
2. 量油计



引擎燃油过滤器 - 更换/清洁

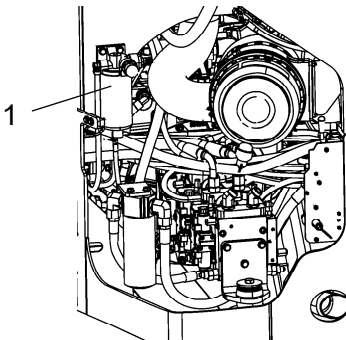

燃油过滤器位于发动机舱的左侧。

拧下底部螺丝并将水排干，然后更换过滤器设备。

图发动机舱，左侧
1. 预滤器

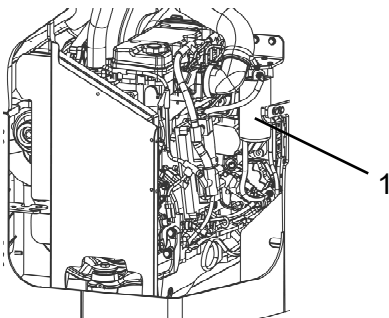

更换位于发动机舱右侧的燃油过滤器。

启动发动机并检查过滤器是否密封完好。

图发动机舱，右侧。
1. 燃油过滤器

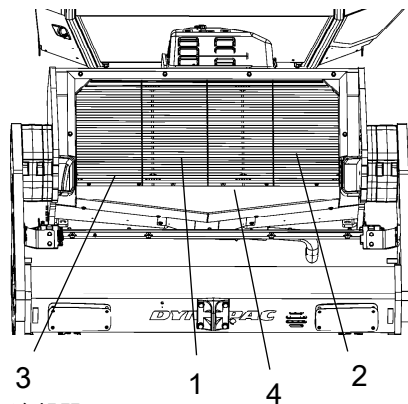

图冷却器
1. 更换空气冷却器
2. 水冷却器
3. 液压油冷却器
4. 冷却器支架

液压油冷却器 检查 - 清洁

移除冷却器架 (4) 后即可接触到水和液压油冷却器。

确保冷却器气流畅通。使用压缩空气将污浊的冷却器吹净或者使用高压净水器将其冲净。



使用高压水龙时须当心。
切勿使喷嘴距离冷却器过近。



进行压缩空气或高压水龙作业时 应佩带护目镜。

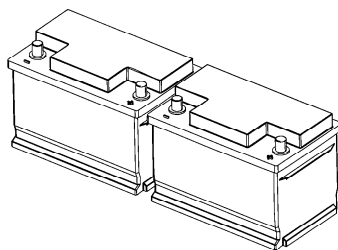

图电池

电池 - 检查状态

电池是密封的，无需进行维护。



检查电解液高度时，确保周围无明火。
交流发电机为电池充电时可生成爆炸性气体。



断开电池时，必须先断开负极缆线。安装电池时，必须先连接正极电线。

电线护套应保持洁净且牢固。如果电线护套被腐蚀，则需在清洁后涂抹防酸凡士林。

擦拭电池的顶部。



空气滤清器 检查 - 更换主空气过滤器



柴油引擎以最高速度运行时，
如果控制面板上的警示灯亮起，
则必须更换空气滤清器的主过滤器。



图-空气滤清器

1. 夹子
2. 滤清器盖
3. 主滤芯
4. 备用滤芯
5. 滤清器壳
6. 排尘阀

松开夹子 (1)，取下滤清器盖(2)，并拉出主滤芯(3)。

切勿取出备用滤器 (4)。

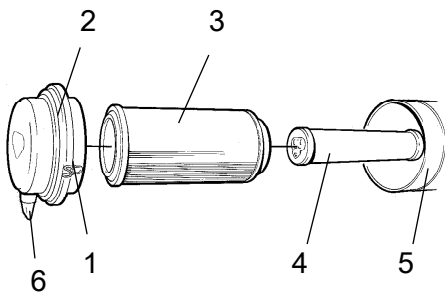
如必要请清洁空气滤清器。参阅本说明的“空气滤清器—清洁”部分。

更换主滤芯(3)时，向空气滤清器插入一个新滤芯并按相反顺序重新装好。

检查排尘阀(6)的状况；如果必要进行更换。

重新安装滤清器盖之前，确保将排尘阀朝下放置。



备用滤器 - 更换

每更换主滤器两次之后，更换一次备用滤器。

更换备用滤器 (1) 时，首先将旧滤器从承座中取出，然后插入新的滤器并按相反顺序重新装上空气滤清器。

如果必要，清洁空气滤清器。请参阅本说明的“空气滤清器——清洁”部分。

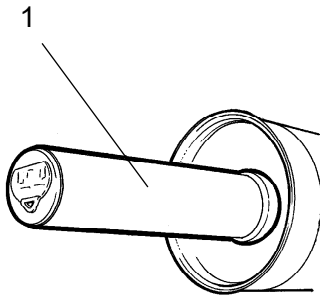

图：空气滤清器

1. 备用滤器



空气滤清器
-清洁

出气管两端都要擦净。

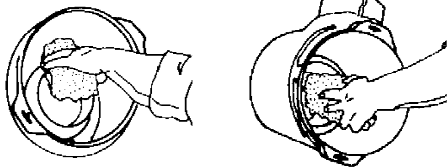

出气管内边。

出气管外边。

将滤清器盖 (2) 与滤清器壳 (5) 内部擦拭干净。参阅此前的图示。

出气管的两个表面也要擦干净；参见邻图。

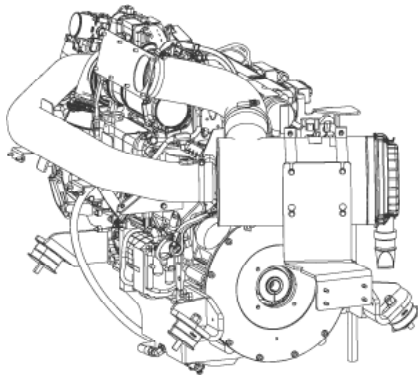

检查滤器壳体与吸管之间的软管夹密封是否严密，且软管是否完好无损。
检查引擎之前的整个软管系统。



液压过滤器
更换



取下过滤器 (1)，送交专门部门处理。
这是一次性过滤器，不能清洁后再使用。

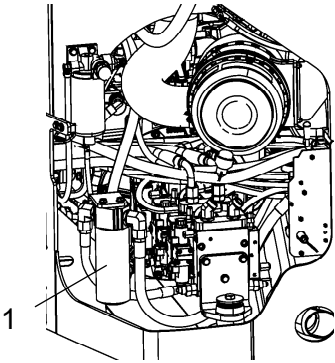

图发动机舱，左侧
1. 液压油过滤器

彻底清洁过滤器承座封接面。

在新过滤器的橡胶垫圈上薄薄抹上一层液压油。

首先用手旋入过滤器，直到垫圈和过滤器基座接触为止。然后再旋半圈。

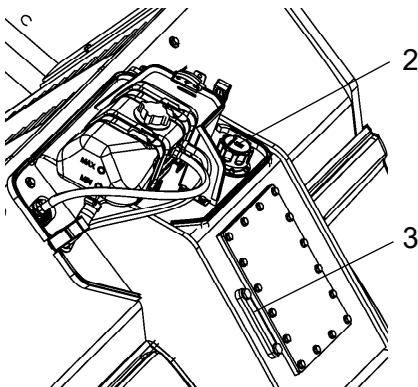

图液压油箱
2. 油箱盖
3. 窥镜

通过窥镜 (3) 检查液压油液面并根据需要填充液压油。
有关详细信息请参阅标题为“每运行 10 小时”的部分。

启动引擎并检查过滤器是否泄漏。



钢轮 - 换油



排放液体时必须小心。请佩带防护手套和护目镜。

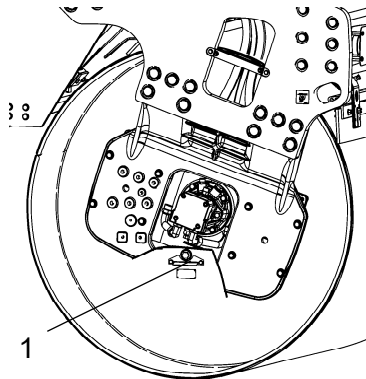

图：钢轮，振动侧视图
1. 排放塞

使压路机的排放塞 (1) (大号塞) 位于钢轮旋转时的最低位置。

在排放塞放置一个容量至少为 20 公升 (5.3 加仑) 的容器。

拆下排放塞 (1)。清空所有机油后，重新安上排放塞。



请将排出的机油进行适当处理。

有关加油的说明，请参见“每工作 500 小时”标题下的内容。



钢轮齿轮 - 换油

将压路机停在平地上。

清洗，拧下塞子 (1、2)，并将油排放到容积大约为 2 升 (0.5 加仑) 的合适容器中。

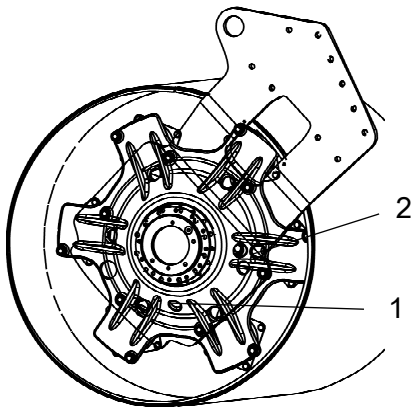

图例：钢轮齿轮
1. 排放塞
2. 通风塞

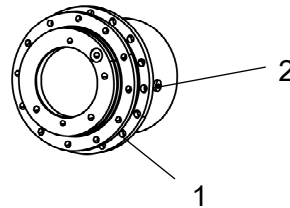

图例：钢轮齿轮

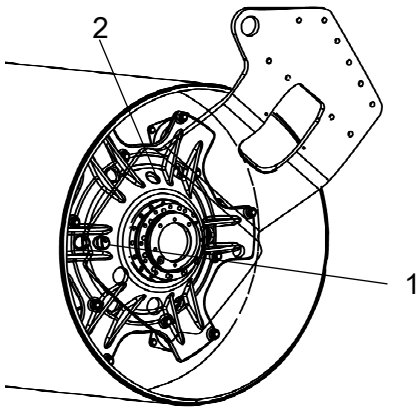

图例：油位检查 - 钢轮齿轮
1. 油位塞
2. 过滤器塞

钢轮齿轮 - 检查油位

移动机器，直至检查/添加孔置于添加位置。

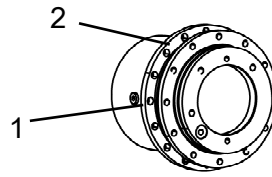

图例：钢轮齿轮

重新添加新燃油。根据润滑规范使用润滑油。

确保油位达到塞孔的下边缘。

清洁并重新装好塞子。

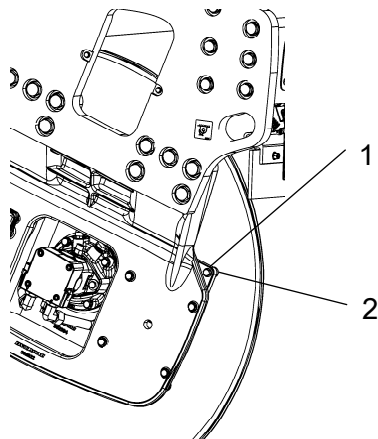

图：钢轮，振动侧视图
1. 橡胶件
2. 止动螺钉

橡胶件与安装螺钉 检查

检查所有橡胶元件 (1)。如果在钢轮的一侧有 25% 或者超过 25% 的元件磨损厚度超过 10-15 毫米 (0.4-0.6 英寸)，那么请更换所有元件。

请使用刀片或带尖物体检查。

同时检查止动螺钉 (2) 是否紧固。

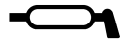

座椅轴承 - 润滑

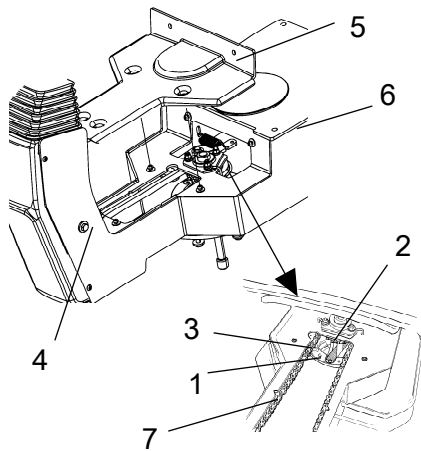

图例：座椅轴承

- 1. 润滑剂注口
- 2. 钢轮齿轮
- 3. 转向链
- 4. 调节螺钉
- 5. 盖子
- 6. 滑杆
- 7. 标记



切记转向链为转向装置的必备零件。

拆下盖子 (5) 后可找到润滑剂注口 (1)。使用手动注油枪对准操作人员座椅旋转轴承按动三下进行润滑。

对座椅与转向柱之间的转向链 (3) 进行清洁后注油。

同时对滑杆 (6) 注油。

如果扣链齿轮 (2) 上的转向链过松，将螺钉 (4) 松动，然后向前移动转向柱。将螺钉拧紧后检查转向链的张力。

请勿将绑带拉伸过紧。可以用食指/大拇指将座椅车架上的标识 (7) 绑带向侧面移动 10 毫米 (0.4 英寸)。将绑带锁定到底部。



如果调节时座椅不灵活，应更加频繁地对其进行润滑。

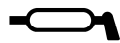

枢轴轴承 (选配) - 润滑

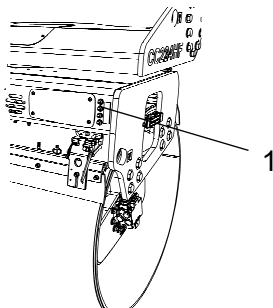

图：后钢轮
1.4 个油嘴

使用手动注油枪对准每个油嘴 (1) 按动五下。

使用润滑油规范中所指定的油脂。



液压油箱盖 - 检查

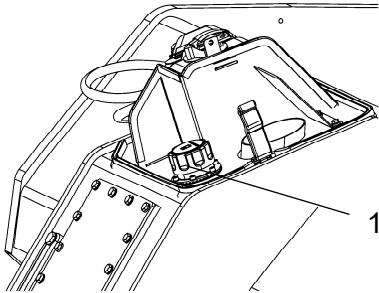

图左前方的后车架
1. 油箱盖

掀起机器即可接触到机器左侧的油箱盖。

旋开油箱盖，确保没有被堵塞。油帽必须保持空气双向畅通。

如果任一方向空气流通受阻，则使用少量柴油进行清洁，并使用压缩空气吹气直至障碍物被清除，或者更换新油帽。



压缩空气作业时应佩戴护目镜。



液压油箱 更换液压油



排出液压油时要谨慎小心。请戴上防护手套和护目镜。

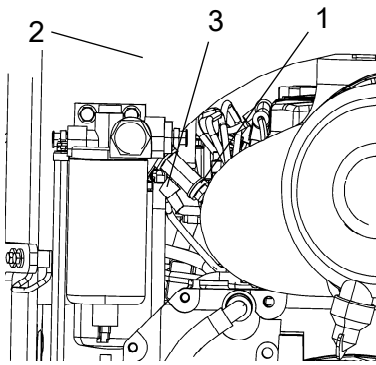

图发动机舱位于液压油箱下方
(通过左侧)
1. 排油
2. 液压油箱
3. 阀门

打开左发动机舱。排油塞/阀位于液压油箱下方。

在发动机舱下方放置容积至少为 50 升 (13.2 加仑) 的容器。

要确保阀门 (3) 关闭。

拧开排油塞 (1)，并将排油管连接至发动机舱的外部。

打开阀门 (3) 排出所有机油。将阀门关闭并重新安装油塞 (1) 进行重新设置。



请将排出的液体进行适当处理。

加满新的液压油。关于牌号信息，请参见润滑油规范。

更换液压油过滤器。请参阅“维护 - 1000 小时”部分。

启动引擎，操作液压功能。检查油位，必要时进行加油。



燃料箱 - 清洁

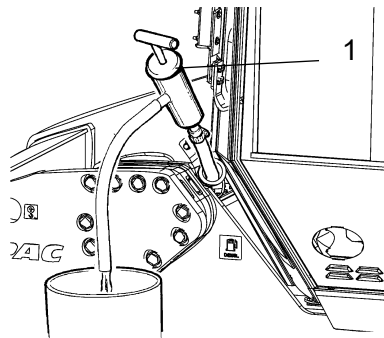

图：燃油箱
1. 排油泵

油箱将要排空时最容易进行清洁。

排油塞位于前车架左侧的下方。

还能够使用合适的泵（如排油泵，可排除底部所有沉淀物）将油箱排干。



将燃油与沉淀物收集在一个容器中，然后送交妥善处理。



处理燃油时应注意防火。



洒水系统 - 排水

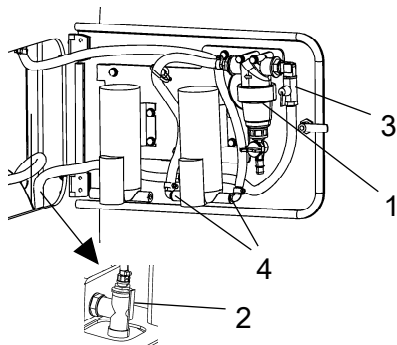

图水泵系统
1. 过滤器外壳
2. 排水旋塞
3. 截止阀
4. 快速接头



谨记在冬天会有冻结的危险。清空水箱、泵、过滤器和管线，或者在水中添加防冻液。

在中心水箱的水泵系统间隔中有一个排水旋塞 (2)。该旋塞可用于水箱和水泵系统部件的排水。

使用快速接头 (4) 将水管连接至水泵，可便利地排水并能够在适当的位置更换备用泵（可选）。

中央水箱的外部软管可断开，并且其末端可置入装有防冻剂的容器内，使其流过泵/过滤器。



水箱 - 清洁

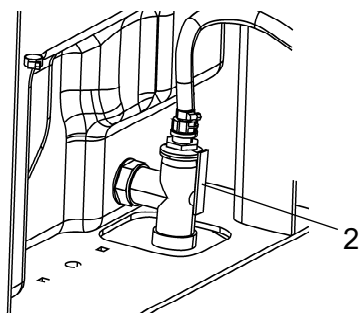

图水箱
2. 排水塞

用水清洁水箱，并用合适的去污剂清洗塑料表面。

关闭排水旋塞 (2)，将水注入其中并检查是否发生泄漏。



水箱是由塑胶 (聚乙烯) 制成，可回收再利用。

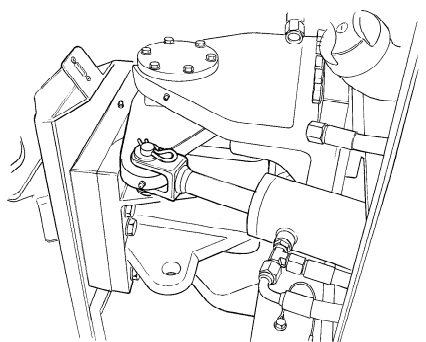

图：转向接头

转向接头 - 检查

检查转向接头是否损坏或出现裂缝。

检查并上紧松动的螺栓。

同时检查转向接头是否僵硬或过于松懈。

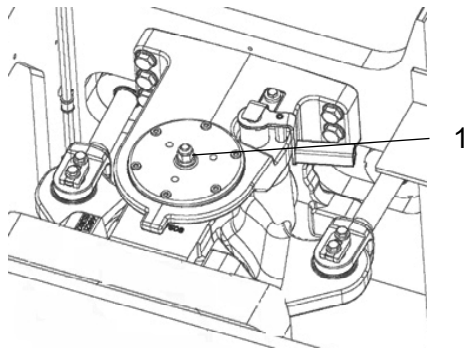

图：转向柱
1. 螺母

转向柱 - 紧固



引擎运转时，不允许任何人靠近转向接头。
转向操作时存在被碾压危险。
添加润滑剂之前关闭引擎，激活驻车制动器。

确定您是否具备此类型的转向柱最简便的方法是查看其顶部是否具有如图所示的新型螺母(1)。

机器位于正前方时的实际扭矩 (Nm)。

M14	174 Nm
M16	270 Nm



驾驶室

空气过滤器 - 更换

空气过滤器 (1) 位于驾驶室的前侧。

移除防护盖。

旋下螺钉 (2) 后拆下整个承座。拆下过滤器丝套后更换新过滤器。

如果压路机在粉尘环境下作业，则需提高过滤器的更换频率。

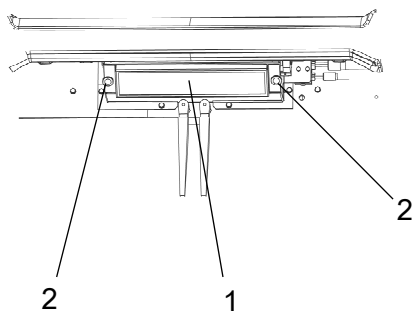

图驾驶室，前侧
1. 空气过滤器 (x1)
2. 螺丝 (x2)



空调 (选配)
- 全面检修

例行检查与维护是确保机器长期运转良好的必要条件。

使用压缩空气将冷凝器配件 (1) 中的所有灰尘清除掉。自上而下进行操作。



如果气流过大会造成配件凸缘损坏。



进行压缩空气作业时 应佩带护目镜。

检查冷凝器配件安装件。

检查系统软管是否有裂缝。确保制冷装置排水通畅，避免装置内出现凝结现象。

空调 (选配)
干燥过滤器 - 检查

运行该装置时，通过视窗 (1) 检查并确认干燥过滤器无明显气泡。



把压路机停靠在平整路面，用塞块塞住钢轮并激活停车制动。

过滤器位于驾驶室顶后部的顶端。若通过窥镜可看到泡沫，则意味着制冷剂液面过低。停止设备以避免设备损坏。补充制冷剂。



除指定公司之外，任何人不得维修制冷回路。

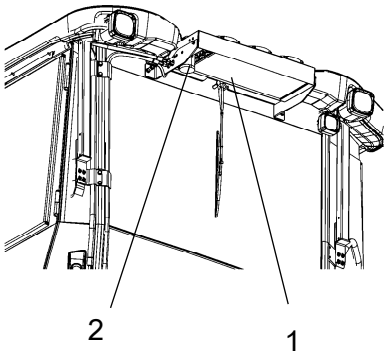

图驾驶室
1. 冷凝器配件
2. 干燥过滤器

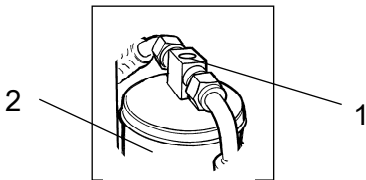

图干燥过滤器
1. 窥镜
2. 过滤器支架

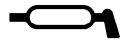

切边器 (选配) - 润滑



有关切边器的操作方法，请参见“操作”章节内容。

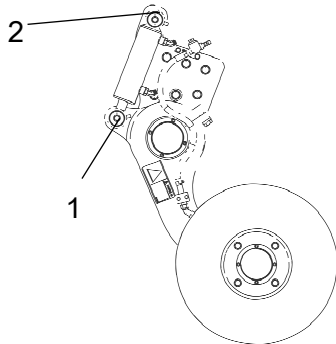

涂抹图中所示的两个位置。

油脂应始终仅用作润滑（参见“润滑”规范）。

使用手动注油枪对准所有轴承点按动五下。

图润滑切边器的涂抹点



Atlas Copco Road Construction Equipment

Dynapac Compaction Equipment AB
Box 504, SE 371 23 Karlskrona, Sweden

www.dynapac.com